

XML

Mesas de mezclas autoamplificadas



Manual de instrucciones

SAMSON[®]

Instrucciones importantes de seguridad



**AVIS
RISQUE DE CHOC ÉLECTRONIQUE -
NE PAS OUVRIR**

PARA REDUCIR EL RIESGO DE DESCARGA ELÉCTRICA, NUNCA QUITE LA TAPA NI EL CHASIS. DENTRO DEL APARATO NO HAY PIEZAS SUSCEPTIBLES DE SER REPARADAS POR EL USUARIO. DIRIJA CUALQUIER REPARACIÓN AL SERVICIO TÉCNICO OFICIAL



El símbolo del relámpago dentro del triángulo equilátero pretende advertir al usuario de la presencia de "voltajes peligrosos" no aislados dentro de la carcasa del producto, que pueden ser de la magnitud suficiente como para constituir un riesgo de descarga eléctrica a las personas



El símbolo de exclamación dentro del triángulo equilátero quiere advertirle de la existencia de importantes instrucciones de manejo y mantenimiento (reparaciones) en los documentos que se adjuntan con este aparato



A la hora de deshacerse de este aparato, no lo elimine junto con la basura orgánica. Existe un procedimiento de eliminación de aparatos electrónicos usados que cumple con la legislación actual sobre tratamiento, recuperación y reciclaje de elementos electrónicos.

Todos los usuarios no profesionales y que sean ciudadanos de uno de los 25 países miembros de la EU, Suiza y Noruega, pueden devolver sus aparatos electrónicos usados, sin coste alguno, al comercio en el que fueron adquiridos (si adquiere allí otro aparato similar) o en determinados puntos limpios designados

En el caso de cualquier otro país distinto a los anteriores, póngase en contacto con las autoridades locales para que le informen del método adecuado para deshacerse de este aparato. El hacer lo anterior le asegurará que este aparato sea eliminado siguiendo las normas actuales de tratamiento, recuperación y reciclaje de materiales, evitando los posibles efectos negativos para el medio ambiente y la salud.

Instrucciones importantes de seguridad

1. Lea todo este manual de instrucciones.
2. Conserve estas instrucciones.
3. Preste atención a todas las advertencias.
4. Siga todo lo indicado en estas instrucciones.
5. Este aparato no debe quedar expuesto a salpicaduras, ni debe colocar objetos que contengan líquidos (como puede ser un jarrón) sobre él.
6. Limpie este aparato solo con un trapo seco.
7. No bloquee ninguna de las aberturas de ventilación. Instale este aparato de acuerdo a las instrucciones del fabricante.
8. No instale este aparato cerca de fuentes de calor como radiadores, hornos u otros aparatos (incluyendo amplificadores) que generen calor.
9. Utilice solo accesorios/complementos especificados por el fabricante.
10. Desconecte este aparato de la corriente durante las tormentas eléctricas o cuando no lo vaya a usar durante un periodo de tiempo largo.
11. No anule el sistema de seguridad que supone un enchufe polarizado o uno con toma de tierra. Un enchufe polarizado tiene dos bornes de distinta anchura. Uno con toma de tierra tiene dos bornes iguales y una tercera lámina para la conexión a tierra. El borne ancho o la lámina se incluyen para su seguridad. Si el enchufe incluido con este aparato no encaja en su salida de corriente, haga que un electricista sustituya su salida anticuada.
12. Coloque el cable de corriente de forma que no pueda quedar aplastado o retorcido, con especial atención en los enchufes, receptáculos y en el punto en el que salen del aparato.
13. Utilice este aparato solo con un soporte, trípode o bastidor especificado por el fabricante o que se venda directamente con el propio aparato. Si utiliza un bastidor con ruedas, ponga especial atención al mover la combinación aparato/bastidor para evitar posibles accidentes en caso de un vuelco.
14. Consulte cualquier posible reparación con el servicio técnico. Este aparato deberá ser reparado si ha resultado dañado de cualquier forma, como por ejemplo si se ha dañado el cable de corriente, si se ha derramado algún líquido o se ha introducido algún objeto dentro del aparato, si ha quedado expuesto a la lluvia o la humedad, si no funciona normalmente o si ha caído al suelo.
15. INTERRUPTOR DE ENCENDIDO: Si este aparato dispone de un interruptor de encendido, dicho interruptor NO corta la conexión de la corriente.
16. DESCONEXION DE LA CORRIENTE ELECTRICA: Coloque el enchufe de forma que siempre pueda acceder a él. En caso de una instalación en rack o encastrada, en la que no sea fácil acceder al enchufe, coloque en el circuito eléctrico del rack o de la sala un interruptor de corriente multipolar con una separación de contactos de al menos 3 mm en cada polo.
17. PARA LAS UNIDADES EQUIPADAS CON UN RECEPTACULO DE FUSIBLE ACCESIBLE DESDE EL EXTERIOR: Sustituya el fusible únicamente por otro de idénticas características.
18. VOLTAJE DE ENTRADA MULTIPLE: Este aparato puede requerir el uso de un cable de alimentación o enchufe diferente (o ambos), dependiendo de la fuente de alimentación disponible. Conecte este aparato únicamente a una fuente de alimentación como la indicada en el panel trasero de este aparato. Para reducir el riesgo de incendios o descargas eléctricas, consulte cualquier posible reparación con el servicio técnico.



Indice

Introducción	5
Características del XML.	6
Controles y funciones Sección de canal de entrada.	7
Controles y funciones Sección de efectos digitales a 24 bits	9
Controles y funciones Sección de salida principal	10
Controles y funciones Tomas de entrada externa (AUX IN y CD/TAPE IN)	12
Controles y funciones Tomas de salida externa	13
Controles y funciones Sección de etapa de potencia.	14
Salidas de altavoz - XML610 & XML910.	15
Salidas de altavoz - XML410.	16
Panel trasero de los XML Series.	17
Conexión de altavoces - XML610 y XML910.	18
Conexión de altavoces - XML410.	19
Funcionamiento básico	20
Uso de los efectos digitales internos	21
Creación de una mezcla de monitorización	22
Uso de un efecto externo	23
CD/TAPE IN • REC OUT	24
Configuraciones del sistema XML	25
Guía de cableado XML	27
Especificaciones técnicas del XML610 y XML910.	28
Especificaciones técnicas del XML410	29
Diagrama de bloques del XML610 y XML910	30
Diagrama de bloques del XML410.	31

Felicidades y gracias por la compra de la mesa de mezclas autoamplificada Samson XML410, XML610, o XML910.

La XML410 y XML610/910 son mesas de mezclas autoamplificadas de 400, 600 y 900 vatios de seis y doce canales con efectos internos de un procesador digital de señal (DSP) a 24 bits. La serie de mesas de mezclas XML le ofrece una reproducción sonora limpia y clara gracias a sus previos de micro de bajo nivel de ruido y alta calidad, su bus de mezcla súper limpio, ecualizadores gráficos de 7 bandas internos y su etapa de potencia de alto nivel de salida y baja distorsión. Para un procesado con calidad de estudio de grabación, puede añadir hasta 100 increíbles efectos digitales (incluyendo retardos, chorus e impresionantes reverbs) a sus voces o instrumentos. El ingenioso chasis multiposición de esta unidad le permite plegar la unidad hacia atrás para controlar y ver los controles con mayor facilidad. Esta unidad es fácil de transportar gracias a asa resistente y super compacta. Su robusta construcción le asegura un sonido fiable día tras día y gira tras gira. Optimizadas para los sistemas de refuerzo de sonido directo y para instalaciones comerciales, las XML son la solución ideal en cuanto a etapa de potencia y mesa de mezclas, gracias a su gran sonido en un tamaño compacto.

En estas páginas encontrará una descripción detallada de las características de las mesas de mezclas autoamplificadas de la serie XML, así como una descripción de su panel frontal y posterior, instrucciones paso-a-paso para su configuración y manejo y una completa tabla de especificaciones técnicas. También encontrará una tarjeta de garantía—no se olvide de cumplimentarla y devolvérsela por correo para que pueda recibir soporte técnico online y para que podamos enviarle información actualizada acerca de este y otros productos Samson en el futuro.

Con unos cuidados mínimos y una correcta refrigeración, su unidad funcionará sin darle ningún problema durante años. Para cualquier referencia futura, le recomendamos que apunte aquí abajo el número de serie.

Número de serie: _____

Fecha de compra: _____

En el improbable caso de que este aparato deba ser reparado en algún momento, deberá conseguir un número de Autorización de devolución (RA) antes de enviar este aparato a Samson. Sin este número, ninguna unidad será aceptada. Póngase en contacto con Samson en el teléfono 1-800-3SAMSON (1-800-372-6766) para solicitar su número de Autorización de devolución antes de devolvernos su unidad. Conserve el embalaje original y las protecciones y, si es posible, devuélvanos la unidad en ellos. Si adquirió este producto Samson fuera de los Estados Unidos, póngase en contacto con su distribuidor local para que le facilite los detalles acerca de la garantía y reparaciones.

Características del XML

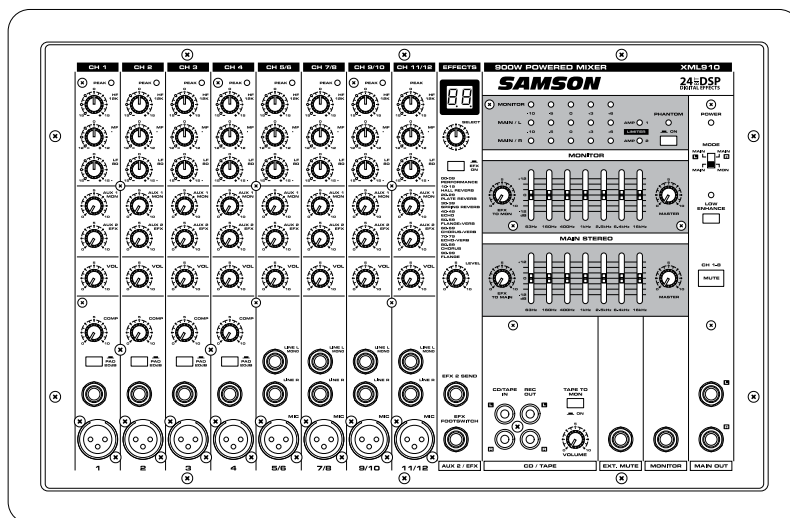

Las mesas de mezclas autoamplificadas Samson XML son soluciones todo-en-uno de mezclado/amplificación para una amplia gama de aplicaciones de sonido directo. Aquí puede ver algunas de sus características principales:

- La XML410 y XML610/910 son mesas de mezclas autoamplificadas de 6 y 12 canales montadas en chasis compactos y ergonómicos que le ofrecen paneles de control fáciles de ver y de controlar.
- La XML410 tiene seis entradas de micro/línea, mientras que la XML610/910 tiene cuatro entradas de micro/línea más cuatro entradas stereo con previos de micro.
- La serie de mesas de mezclas XML le ofrece un diseño de etapa de potencia de clase D, súper ligera y de máxima eficiencia
 - XML410: 2 x 200 watos, o 400 watos en el modo "bridge" (puente mono)
 - XML610: 2 x 300 watos
 - XML910: 2 x 450 watos
- Un procesador digital de señales (DSP) interno a 24 bits con 100 presets seleccionables incluyendo reverb, retardo y chorus, para unos impresionantes efectos con calidad de estudio.
- Puede conectar fácilmente micrófonos dinámicos o condensadores a los previos de micro de bajo nivel de ruido con alimentación fantasma de 48 voltios conmutable.
- El EQ de 3 bandas de cada canal le permite personalizar la respuesta tonal de cada entrada.
- Cada canal tiene dos envíos auxiliares que puede usar para diseñar una mezcla independiente para su envío a los efectos DSP y/o a los monitores.
- La XML410 dispone de un ecualizador gráfico de 7 bandas para la mezcla principal, mientras que la XML610/910 le ofrece un doble EQ gráfico de 7 bandas que puede usar tanto en la salida principal stereo como en la principal/monitor, para el ajuste de las características tonales de la señal.
- Dispone de una inteligente entrada CD/MP3/Tape para que pueda conectar un dispositivo stereo para pasar música de acompañamiento o de fondo.
- Su resistente carcasa plástica le asegura un rendimiento fiable actuación tras actuación.
- Dos enormes asas que facilitan el transporte de cualquiera de estas unidades.

Sección de canal de entrada

La sección siguiente le describe cada una de las partes de los CANALES DE ENTRADA de la XML incluyendo el EQ de 3 bandas, los envíos MONITOR y EFX, y los controles GAIN y VOLUME.

- 1. Peak** - Este piloto parpadeará en ROJO cuando se produzca un pico de señal en el canal de entrada. Para reducir la distorsión, gire a la izquierda el control VOL hasta que este piloto no se ilumine durante el uso normal.
- 2. Ecualizador (HF, MF, y LF)** - Este ecualizador de tres bandas le permite modelar las bandas de frecuencias agudas, medias y graves del canal. Cuando el control esté ajustado en la posición de "las 12 en punto" (muesca central), no habrá efecto sobre la señal. El giro de los controles a su tope derecho aumentará el nivel de la banda de frecuencia en +15 dB, mientras que el giro al tope izquierdo reducirá el nivel de la banda de frecuencia en -15 dB.
- 3. AUX 1/MON** - AUX 1 controla la cantidad de señal enviada al bus de monitorización. El envío AUX 1 es pre-fader, por lo que la señal no se ve afectada por la posición del control VOL. Estos envíos se usan por lo general para crear una mezcla independiente para un sistema de monitorización. La señal de este bus es rutada a la toma MONITOR del panel frontal y también puede enviarla a las salidas SPEAKER RIGHT/MONITOR, dependiendo del ajuste del interruptor MODE. Cuando el mando de envío MON esté ajustado en la posición de "las 12 en punto", la señal será enviada a ganancia unitaria.
- 4. AUX 2/EFX** - El mando de envío AUX2/EFX le permite rutar la señal al procesador digital de efectos interno y a la salida EFX 2 SEND. Este envío AUX2/EFX es post-fader por lo que el nivel de la señal es determinado por la posición del control de volumen del canal. Cuando este mando esté ajustado en la posición de "las 12 en punto", la señal será enviada a ganancia unitaria.
- 5. VOL** - Este mando controla el volumen de los canales de entrada y se usa para ajustar de forma continua el volumen percibido de las distintas señales que estén siendo mezcladas en las salidas principales. El giro de este mando a la izquierda hace que la señal sea atenuada. Por contra, el giro a la derecha hace que la señal sea realzada.

NOTA: Para conseguir la mejor relación señal-ruido, todos los controles VOL de los canales que lleven canal deberían estar en la posición de las "12 en punto" (ganancia unitaria) o cerca. Los controles de volumen de los canales no usados deberían estar colocados en su tope izquierdo (nivel mínimo).

- 6. COMP (solo XML610 y XML910)** - Este mando ajustar el nivel de compresión aplicado al canal. Cuando gire este mando a la derecha, el ratio de compresión aumentará y la ganancia de salida será ajustada de acuerdo a ello. El rango dinámico del canal será limitado, por lo que las señales suaves serán intensificadas y las más potentes serán reducidas para hacer que todo ajuste mejor en la mezcla. Sus oídos serán el mejor juez a la hora de aplicar esta compresión a la señal. Una compresión excesiva puede crear un efecto de pterdeo, eliminando todo el rango dinámico y dando lugar a realimentación.
- 7. Interruptor PAD 20 dB, canales 1 a 4 (solo XML610 y XML910)** - Uselo para adaptar el tipo de señal de entrada que reciba la unidad. Si el piloto PEAK de una entrada sigue iluminándose incluso cuando baje el control VOL, pulse este interruptor PAD. Siempre reduzca al mínimo el control VOL antes de pulsar este interruptor PAD para evitar posibles daños en sus altavoces.

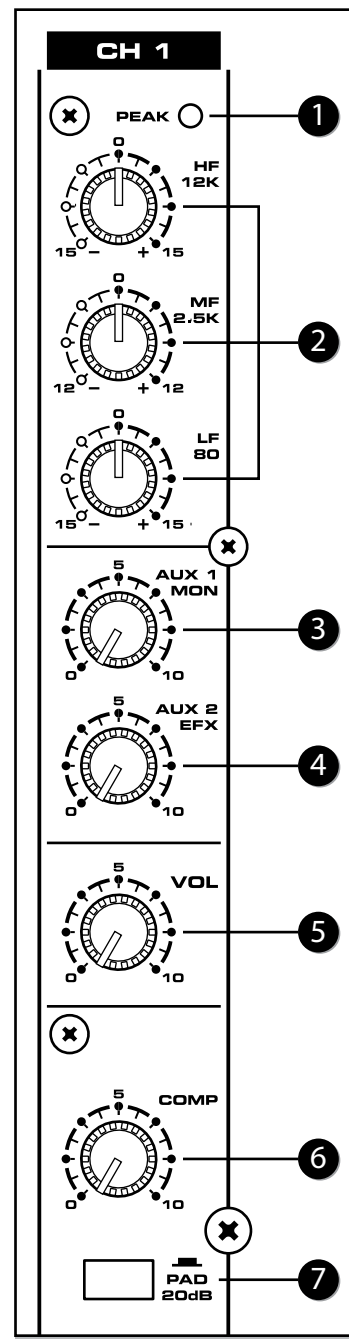

Controles y funciones

- 8. Entradas de 6,3 mm (XML410 canales 1–6; XML610 y XML910 canales 1–4)** - Entrada de línea en conector TRS balanceado (T: activo, R: pasivo, S: masa). Puede conectar un micrófono o una fuente de nivel de línea en esta entrada. Acepta entradas de línea tanto balanceadas como no balanceadas. No puede usar a la vez las entradas XLR y de 6,3 mm del mismo canal.
- 9. Entradas XLR (XML410 canales 1–6; XML610 y XML910 canales 1–4)** - Entrada XLR balanceada (1: masa, 2: activo, 3: pasivo). Puede conectar un micrófono o una fuente de nivel de línea en esta entrada. Las entradas XLR disponen también de alimentación fantasma de +48V, lo que le permite usar micrófonos condensadores. Cuando active el interruptor PHANTOM, asegúrese de bajar los controles MASTER y MONITOR al mínimo para evitar que sea emitido cualquier chasquido o ruido potente a través de los auriculares. No puede usar a la vez las entradas XLR y de 6,3 mm del mismo canal.

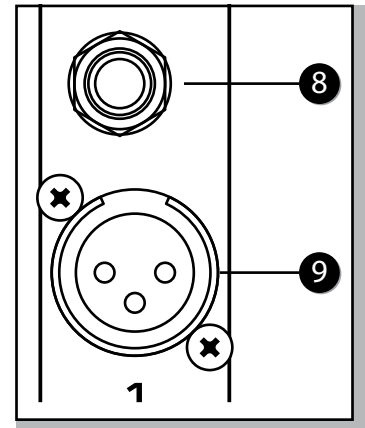

Canales de entrada stereo

El XML610 y XML910 le ofrece cuatro bandas de entrada stereo, que incluyen los canales 5/6, 7/8, 9/10 y 11/12. Aunque estos canales se parecen bastante a los canales mono, tienen dos entradas por lo que pueden aceptar señales stereo. Como extra añadido, estas entradas incluyen también una entrada de micrófono, que puede usar en mono.

- 10. Entradas LINE de 6,3 mm - canales 5–12 (solo XML610 y XML910)** - Use estos pares de entradas no balanceadas de 6,3 mm para la conexión de fuentes stereo de nivel de línea. Cuando conecte una señal solo a la entrada LINE L/MONO, la señal de entrada será enviada con igual nivel a la mezcla izquierda y derecha.
- 11. Entradas XLR MIC - canales 5-12 (solo XML610 y XML910)** - Use estas entradas para conectar micrófonos de baja impedancia y señales de bajo nivel procedentes de cajas directas (DI box). Las entradas MIC le ofrecen también alimentación fantasma de +48V, por lo que puede usar en ellas micrófonos condensadores. Puede usar a la vez las entradas LINE de 6,3 mm y estas MIC XLR, pero el control VOL ajustará el volumen de todas las entradas a la vez.

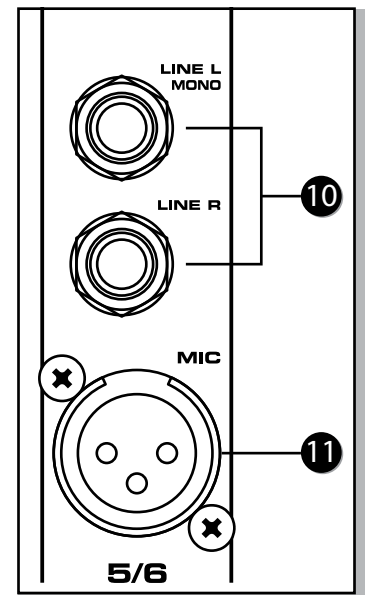

Sección de efectos digitales a 24 bits

Las mesas de mezclas XML disponen de procesadores multiefectos digitales internos de 24 bits, con 100 impresionantes efectos de calidad de estudio como retardos, chorus y reverbs. La siguiente sección le describe las características de esta potente sección multiefectos.

- 12. Pantalla de programa de efectos** - Los procesadores multiefectos de los mezcladores de la serie XML disponen de una pantalla numérica de 2 dígitos y 7 segmentos para indicarle el número del programa de efectos, con un valor comprendido entre 00 - 99. Verá que los números de PROGRAMA van cambiando conforme vaya avanzando a través de los presets de efectos utilizando el control DSP SELECT. Cuando en la pantalla de efectos aparezcan dos guiones, los efectos estarán desactivados y el interruptor EFX ON estará en la posición de no pulsado.
- 13. SELECT** - Este control es un mando giratorio continuamente variable que le permite cargar uno de los 100 presets de efectos digitales internos. Gire este mando SELECT para ir pasando a través de los programas prefijados usando la pantalla de programas de efectos para elegir el número del efecto que quiera.
- 14. Interruptor ON** - Este interruptor se usa para activar o desactivar los efectos digitales internos. Los efectos estarán en bypass (desactivados) cuando este interruptor esté en la posición de "no pulsado" y en la pantalla de efectos aparezcan dos guiones.
- 15. Listado de programas** - Esta sección identifica los diez bancos de presets de efectos DSP internos. El primer banco de presets ha sido programado con efectos generales para actuaciones en directo y los siguientes bancos están organizados de acuerdo al tipo de efectos que incluyen.
- 16. Control LEVEL** - Las señales Aux 2/EFX de los canales de entrada son mezcladas y enviadas al DSP interno y a la salida EFX 2. Este control LEVEL se usa para ajustar la cantidad de señal enviada al DSP y a la salida EFX 2.
- 17. Clavija de envío EFX 2** - Este envío no balanceado en toma de 6,3 mm EFX 2 sirve para rutar una señal a un procesador de señal externo como puede ser un retardo o una reverb. La señal presente en esta toma procederá del bus EFX, que controlado por el mando Aux 2/EFX del canal de entrada.
- 18. Toma EFX FOOTSWITCH** - Conecte una pedalera a esta entrada para activar o desactivar con ella los efectos digitales internos.

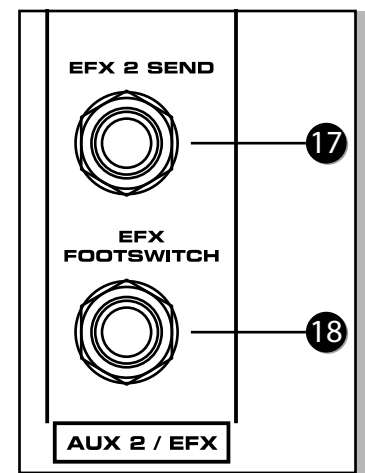
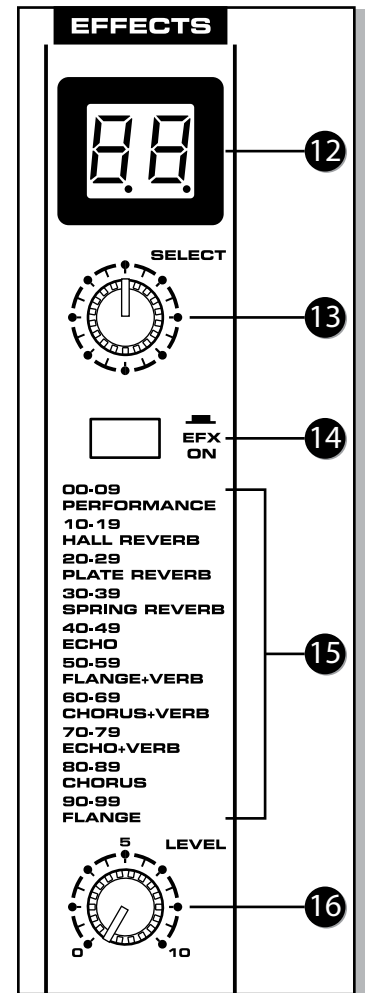

Controles y funciones

Sección de salida principal

Las mesas de mezclas de la serie XML disponen de dos etapas de potencia internas y, dependiendo del interruptor de selección MODE, estos amplificadores se ocupan de la señal del bus MAIN o MONITOR.

19. Medidores de nivel de salida MAIN - Este medidor le permite monitorizar el nivel de señal enviado a la etapa de potencia y salidas MAIN OUT. Para evitar distorsión, ajuste los controles MASTER LEVEL de forma que el piloto 0 solo se ilumine de forma puntual.

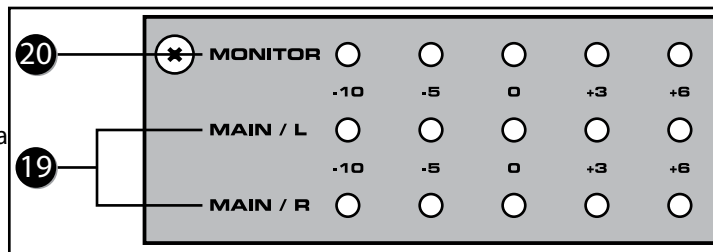

20. Medidor de nivel de salida MONITOR - Este medidor le permite monitorizar el nivel de señal enviado a la etapa de potencia y salida MONITOR.

21. AMP 1/2 LIMITER - Este piloto se ilumina cuando la señal de canal de la etapa de potencia correspondiente llegue a su máximo y el limitador se active. Esto le asegurará la salida más limpia posible y protegerá su sistema de altavoces en caso de que reciban por accidente una señal saturada desde la mesa de mezclas.

NOTA: Si estos pilotos se iluminan con frecuencia, existirá el riesgo de daños en el equipo. Gire el control MASTER a la izquierda hasta que estos indicadores no se iluminen durante un uso normal.

22. Interruptor PHANTOM - Las mesas XML le ofrecen alimentación fantasma de 48 voltios interna para que pueda usar micros condensadores. Cuando el interruptor esté pulsado, el piloto se encenderá para indicarle que ahora dispone de alimentación fantasma en los previos de micro.

NOTA IMPORTANTE: Para evitar petardeos, asegúrese de bajar al mínimo los controles MASTER al conectar o desconectar el micro si la alimentación fantasma está activa.

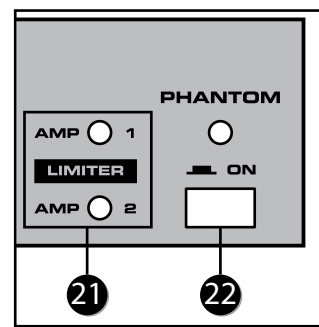

23. EFX TO MAIN - Este control se usa para ajustar el nivel del retorno del sonido desde el efecto digital interno al bus de mezcla MAIN. Esto le permitirá escuchar los efectos DSP en sus altavoces principales.

24. Ecualizador gráfico - El EQ gráfico de 7 bandas le permite moldear la respuesta de frecuencia de la señal del bus de mezcla MAIN/MONO, con un máximo de 12 dB de corte/realce para cada banda de frecuencia. Esta es una herramienta muy útil para cortar frecuencias que puedan producir realimentación. La respuesta será plana cuando todos los mandos estén en su posición central. Mueva un mando hacia arriba para realzar la frecuencia en hasta 12 dB y hacia abajo para cortar esa misma frecuencia en hasta 12 dB. Una vez que haya ajustado una curva de respuesta usando este EQ gráfico, esa curva será aplicada tanto a la señal del bus MAIN/MONO enviada a los altavoces y a la señal de nivel de línea emitida a través de las tomas MAIN OUT.

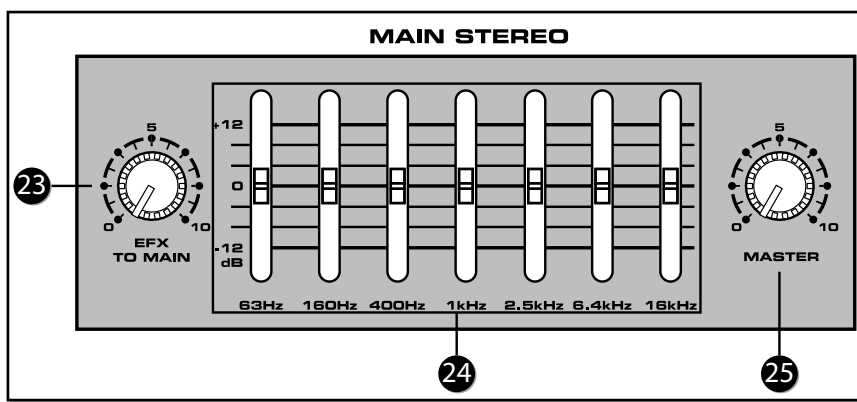

25. MASTER - Este es el control de volumen global del bus MAIN. Este nivel afecta a la señal de bus MAIN, emitida a través de los altavoces, y a la señal de nivel de línea enviada a las tomas MAIN OUT.

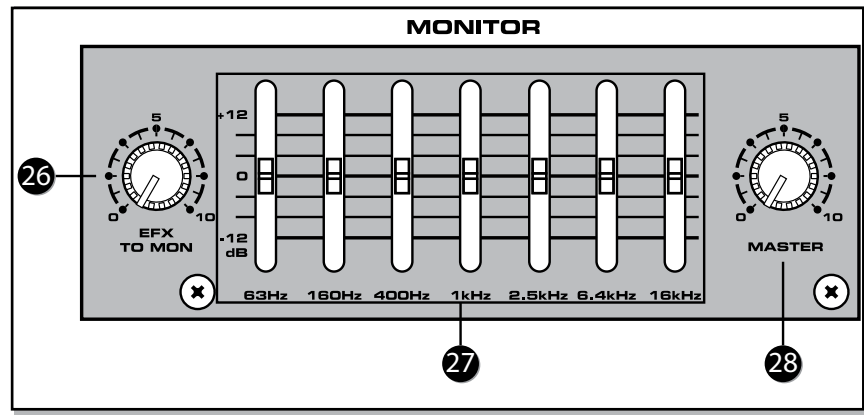

- 26. EFX TO MON** - Este control se usa para ajustar el nivel del retorno de sonido procedente del efecto digital interno y enviado al bus MONITOR. Esto le permite escuchar los efectos DSP en sus monitores.
- 27. Ecualizador gráfico (solo XML610 y XML910)** - El EQ gráfico de 7 bandas le permite moldear la respuesta de frecuencia de la señal del bus de mezcla MONITOR, con un máximo de 12 dB de corte/realce para cada banda de frecuencia. Esta es una herramienta muy útil para cortar frecuencias que puedan producir realimentación. La respuesta será plana cuando todos los mandos estén en su posición central. Mueva un mando hacia arriba para realzar la frecuencia en hasta 12 dB y hacia abajo para cortar esa misma frecuencia en hasta 12 dB. Una vez que haya ajustado una curva de respuesta usando este EQ gráfico, esa curva será aplicada tanto a la señal del bus MONITOR enviada a los monitores y a la señal de nivel de línea emitida a través de las tomas MONITOR.
- 28. MASTER** - Este es el control de nivel global del bus MONITOR y afecta tanto a la señal del bus MONITOR enviada a los monitores y a la señal de nivel de línea emitida a través de las tomas MONITOR.

Controles y funciones

Tomas de entrada externa (AUX IN y CD/TAPE IN)

Esta tomas le permiten añadir la señal de un dispositivo externo a la salida MAIN.

29. AUX IN (solo XML410) - Esta toma de entrada le permite añadir la señal procedente de un dispositivo externo a la salida MAIN.

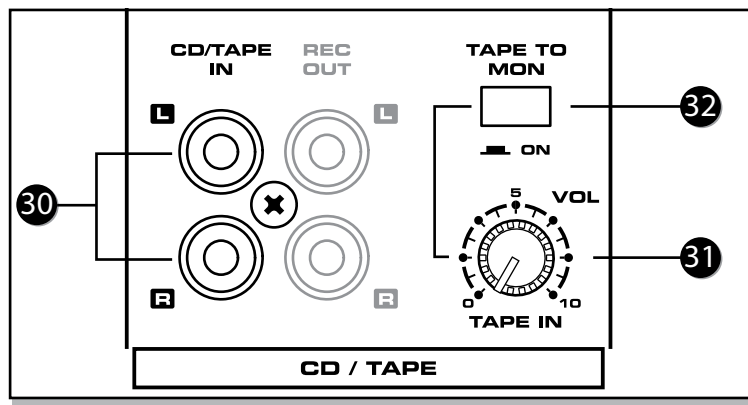
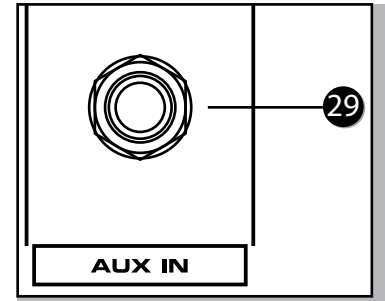

30. CD/TAPE IN - Use esta entrada RCA stereo para conectar la salida de un dispositivo stereo como puede ser un reproductor de CD o MP3 a la mesa de mezclas.

31. TAPE IN VOLUME - Este mando se usa para ajustar el nivel de las entradas CD/TAPE IN.

32. TAPE TO MON (solo XML610 y XML910) - Este interruptor le permite añadir la señal CD/TAPE IN al bus MONITOR. Cuando pulse este interruptor, la señal presente en la entrada CD/TAPE IN será mezclada en AUX 1/MON y el nivel será controlado por el mando TAPE IN VOLUME.

NOTA: Cuando el interruptor TAPE TO MON esté pulsado, el control TAPE IN VOLUME servirá para ajustar la cantidad de señal enviada desde las tomas CD/TAPE IN al bus MONITOR.

Tomas de salida externa

Las mesas de mezclas XML disponen de varios conectores de salida que le permiten interconectar una amplia gama de dispositivos externos. Puede conectar una unidad de grabación stereo, como una pletina, a las tomas REC OUT, así como etapas de potencia adicionales a las salidas MONITOR y MAIN.

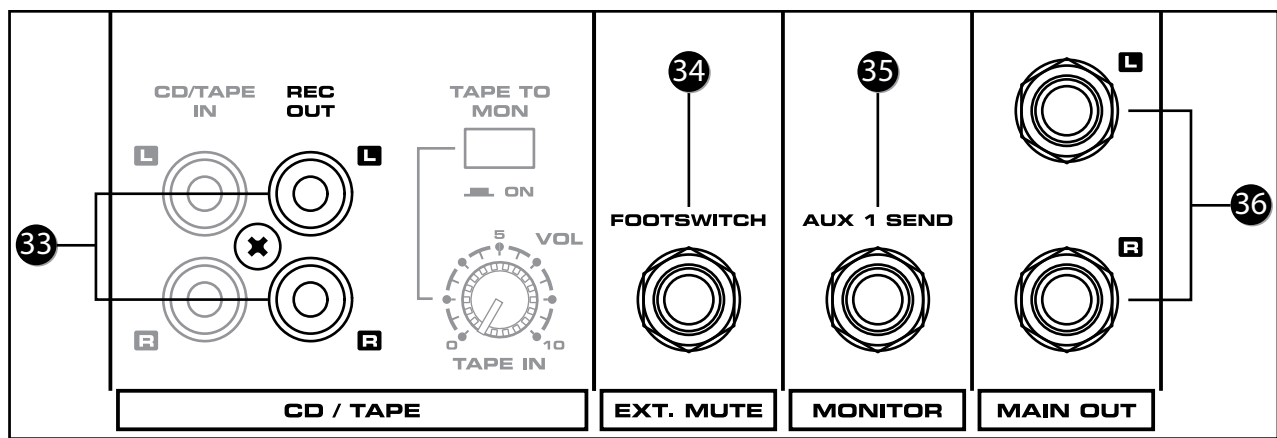

- 33. REC OUT** - La señal presente en este conector RCA stereo es la señal del bus MAIN antes de pasar por el control de nivel MASTER y el EQ gráfico. El nivel de salida nominal es de -10 dBV y la impedancia 100 Ohmios.
- 34. EXT. MUTE (solo XML610 y XML910)** - Conecte un pedal de disparo a esta entrada EXT. MUTE para desactivar los canales 1-8. Esta función resulta muy útil si conecta un micrófono en los canales CH 9/10 o 11/12 para realizar un anuncio y usa un pedal para anular temporalmente la música o las señales de entrada enviadas a los canales CH 1-8.
- 35. MONITOR** - La señal de bus MONITOR está presente en este conector. La señal es pasada a través del control de nivel MONITOR/MASTER y del ecualizador gráfico (XML610 y XML910) antes de llegar a este conector MONITOR. En una actuación en directo, puede usar esto para crear una mezcla de monitorización conectando la salida MONITOR a una etapa de potencia y unos monitores.
- 36. MAIN OUT (solo XML610 & XML910)** - Las señales presentes en estos conectores son las señales del bus MAIN izquierdo y derecho, una vez han pasado por el control de nivel MAIN/MASTER y por el ecualizador gráfico. El nivel de salida nominal es de +4 dBu y la impedancia 100 Ohmios.
- 37. MAIN OUT (solo XML410)** - La señal presente en este conector es la señal del bus MAIN, una vez que ha pasado por el control de nivel MAIN/MASTER y por el ecualizador gráfico. El nivel de salida nominal es de +4 dBu y la impedancia 100 Ohmios.

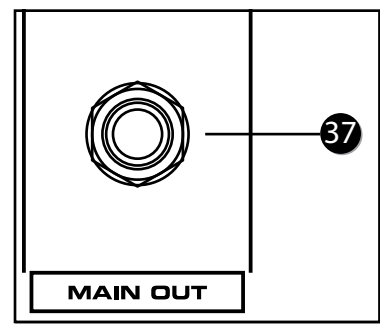

Controles y funciones

Sección de etapa de potencia

La serie de mesas de mezclas XML disponen de una sección de etapa de potencia que puede ser configurada para funcionar de distintas formas dependiendo de si necesita amplificadores PRINCIPAL más MONITOR para dar señal a sus altavoces o si solo necesita más potencia para sus altavoces PRINCIPALES. En la sección siguiente describimos los modos de la etapa de potencia de las unidades de esta serie XML.

38. POWER - Este indicador se ilumina para indicarle que la unidad está encendida.

39. Interruptor MODE - Este interruptor se usa para elegir uno de los siguientes modos operativos: MAIN-MONITOR, MAIN-MAIN o MAIN-BRIDGE (solo XML410).

¡CUIDADO! ¡Cambie solo la posición de este interruptor MODE con la unidad APAGADA!

MAIN-MONITOR - Con este ajuste, podrá usar las secciones MAIN y MONITOR de forma independiente. La señal del bus MAIN será enviada a las salidas MAIN (XML410) o MAIN (L+R) (XML610 y XML910), y la del bus MONITOR a los conectores MONITOR.

MAIN-MAIN - Aquí, podrá usar de forma independiente los dos canales de etapa de potencia. La señal del bus MAIN será emitida por las tomas MAIN MODE (XML410) o RIGHT/LEFT (panel trasero XML610 y XML910).

MAIN-BRIDGE (solo XML410) - Con este ajuste, los dos canales de etapa de potencia (1 y 2) serán conectados en el modo de puente mono. Solo será emitida la señal del bus MAIN a través del conector de salida BRIDGE.

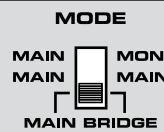

40. LOW ENHANCE (XML610 y XML910) - Este interruptor activa o desactiva el procesado LOW ENHANCE. Este LOW ENHANCE realza las frecuencias graves en las salidas de altavoz. Use esto para añadir graves en situaciones en las que no disponga de subwoofers.

41. MUTE CH 1-8 (XML610 y XML910) - Puede desactivar los canales 1-8 del XML610 o XML910 usando el interruptor MUTE CH 1-8. Esta función resulta muy útil para usarla cuando haga una pausa en su actuación y quiera dejar todos los niveles ajustados para no tener que retocar nada en su sistema PA cuando vuelva a tocar. Este MUTE 1-8 no desactiva los canales 9/10, y 11/12, ni tampoco las entradas CD/TAPE.

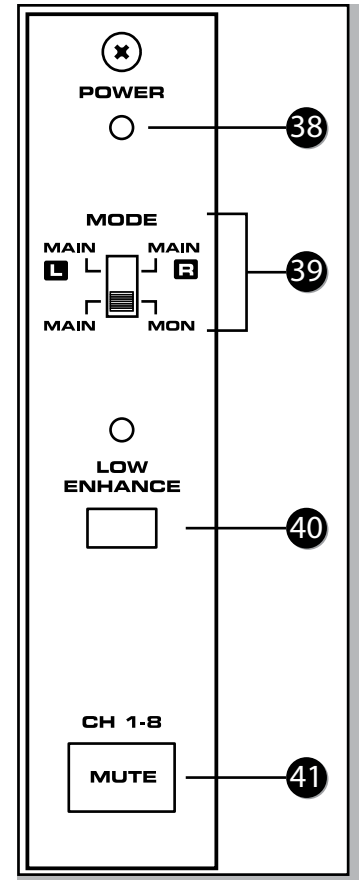

Salidas de altavoz - XML610 & XML910

Las mesas autoamplificadas XML610 y XML910 contiene dos etapas de potencia mono y, dependiendo del modo operativo, puede usar estos dos amplificadores de forma independiente para las salidas PRINCIPAL IZQUIERDA y DERECHA o para las salidas PRINCIPAL + MONITOR SOLO.

NOTA: Use el interruptor MODE para elegir la señal que será enviada a las salidas de altavoz.

La carga de impedancia total para cada amplificador no debe superar los 4 ohmios; por tanto, si quiere conectar solo un altavoz a cada salida del amplificador, use un altavoz de 4–8 ohmios.

Puede conectar hasta cuatro altavoces a la vez. Puede conectar un altavoz con una impedancia de 8 ohmios a cada una de las tomas Speakon y de 6,3 mm del amplificador. Estas tomas están cableadas en paralelo, por lo que la impedancia total cuando tenga conectados dos altavoces de 8 ohmios será de 4 ohmios.

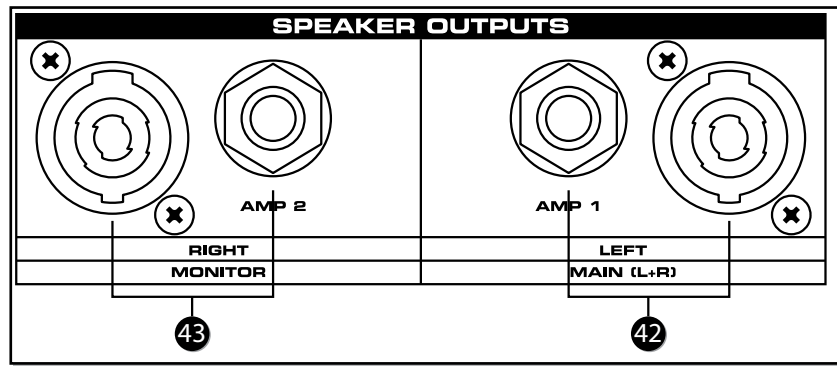

- 42. Salidas de altavoz AMP 1** - Esta salida le ofrece un conector Speakon y uno de tipo 6,3 mm cableados en paralelo. Puede usar estas salidas amplificadas para conectar su altavoz PA principal del lado izquierdo cuando use el XML610 o XML910 en el modo MAIN/MAIN. Cuando utilice la unidad en el modo MAIN/MONITOR, podrá usar estas salidas para conectar los altavoces PA principales izquierdo y derecho.
- 43. Salidas de altavoz AMP 2** - Esta salida le ofrece un conector Speakon y uno de tipo 6,3 mm cableados en paralelo. Puede usar estas salidas amplificadas para conectar su altavoz PA principal del lado derecho cuando use el XML610 o XML910 en el modo MAIN/MAIN. Cuando utilice la unidad en el modo MAIN/MONITOR, podrá usar estas salidas para la conexión de monitores de suelo o de relleno lateral dirigidos hacia los músicos.

Salidas de altavoz - XML410

El XML410 contiene dos etapas de potencia mono y, dependiendo del modo operativo, puede usar estos dos amplificadores de forma independiente (salida máxima 200W + 200W) o en el modo BRIDGE (salida máxima 400W).

NOTA: Use el interruptor MODE para elegir la señal que será enviada a las salidas de altavoz y para activar el modo BRIDGE.

Si usa las dos etapas de potencia en el modo MAINS, podrá conectar en "cadena" dos altavoces de 8 ohmios a la toma AMP 1 y dos altavoces más de 8 ohmios, también en cadena, en la toma AMP 2, para un total de cuatro altavoces.

La carga de impedancia total para cada amplificador no debe superar los 4 ohmios. Por tanto, en el ejemplo anterior, son conectados dos altavoces con una impedancia e 8 ohmios cada uno a la toma de salida de cada amplificador.

Si quiere usar dos amplificadores de forma independiente, digamos para el control de los monitores y las salidas principales, use un altavoz de 4–8 ohmios. De nuevo, la impedancia de carga total para cada amplificador no debe superar los 4 ohmios. Por tanto, puede "conectar en cadena" a las salidas de cada amplificador dos altavoces de 8 ohmios de impedancia.

Si usa los dos amplificadores en el modo BRIDGE (puente mono), solo podrá conectar un altavoz a la toma BRIDGE. En el caso de que utilice este modo BRIDGE, la impedancia de carga total no debe ser inferior a 8 ohmios. Si está conectando un altavoz a la toma BRIDGE, use uno con una impedancia de 8–16 ohmios.

ATENCIÓN: Cuando use la salida BRIDGE, no conecte nada a las tomas AMP 1 y AMP 2. De igual forma, cuando use las salidas AMP 1 y AMP 2, no conecte nada a la toma BRIDGE.

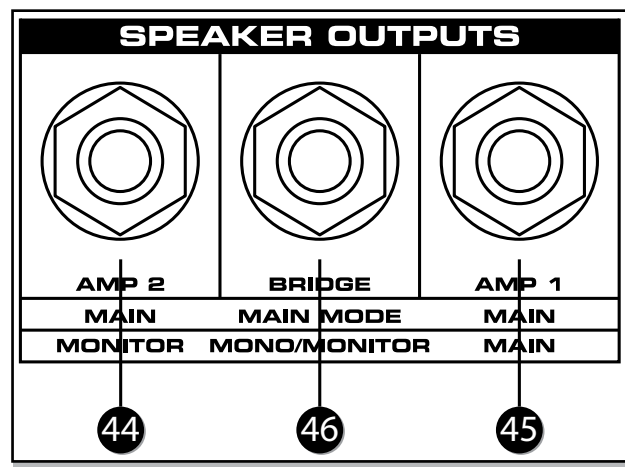

44. Salidas de altavoz AMP 1 - Esta salida dispone de un conector de 6,3 mm, que es la salida amplificada usada para la conexión de su altavoz PA principal cuando utilice el XML410 en el modo MAIN/MAIN. Cuando lo utilice en el modo MAIN/MONITOR, estas salidas sirven para dar señal a los altavoces PA MAIN del lado izquierdo y derecho.

45. Salidas de altavoz AMP 2 - Esta salida dispone de un conector de 6,3 mm, que es la salida amplificada usada para la conexión de su altavoz PA principal cuando utilice el XML410 en el modo MAIN/MAIN. Cuando lo utilice en el modo MAIN/MONITOR, estas salidas sirven para dar señal a los monitores de suelo o de relleno lateral que están colocados hacia los músicos.

46. Conector de salida BRIDGE - La salida BRIDGE dispone de un conector de 6,3 mm, que es una salida amplificada usada para dar señal a un altavoz PA principal cuando use el XM410 en el modo BRIDGE.

Panel trasero de los XML Series

47. Interruptor SELECTOR DE VOLTAJE - Este interruptor le permite elegir el voltaje operativo para el amplificador.

NOTA: Cuando cambie la posición de este interruptor, asegúrese de ajustarlo al voltaje correspondiente a su país y de que esté instalado el fusible correcto.

48. Tapa del fusible - Encontrará el fusible debajo de esta tapa. Cuando sea necesario, sustituya este fusible solo por otro de características idénticas.

49. Interruptor POWER - Este es el interruptor de encendido principal. Cuando lo coloque en la posición ON; el piloto POWER del panel frontal se iluminará para indicarle que el mezclador XML está encendido y listo para funcionar.

50. Toma de corriente - Conecte aquí el cable de alimentación IEC incluido.

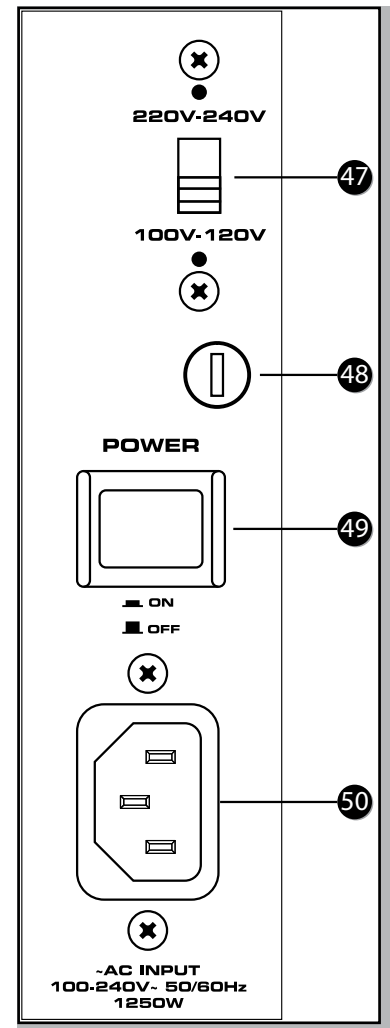

Conexión de altavoces - XML610 y XML910

La sección de etapa de potencia del XML610 y XML910 puede ser configurada para funcionar de varias formas dependiendo del ajuste del interruptor MODE situado en el panel frontal. Este interruptor le permite elegir entre si necesita amplificadores PRINCIPALES y de MONITOR para dar señal a sus altavoces, o si solo necesita más potencia para los altavoces PRINCIPALES.

Hay dos formas de conectar los altavoces a la mesa de mezclas autoamplificada XML610/910:

- 1) Puede conectar un único altavoz a la toma A o B de AMP 1 y AMP 2, o
- 2) Puede conectar dos altavoces en paralelo a las tomas A y B de AMP1 y AMP 2.

Para estas dos situaciones, la impedancia necesaria de los altavoces será distinta. Consulte el diagrama siguiente y asegúrese de que la impedancia del altavoz nunca sea inferior al valor especificado.

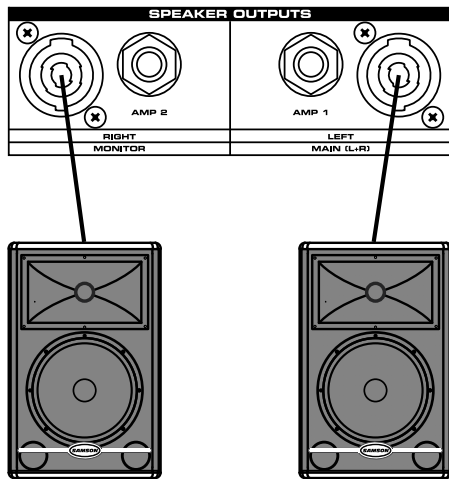

Cuando conecte un altavoz a AMP1 y otro a AMP 2, use altavoces con un valor de impedancia de 4–8 ohmios.

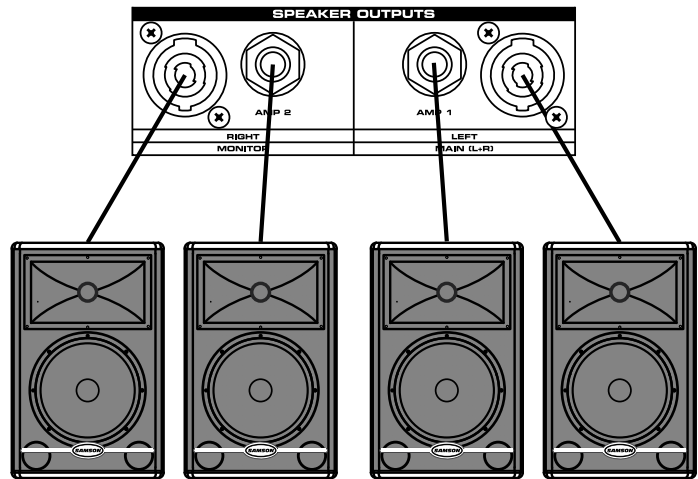

Cuando conecte dos altavoces a AMP 1 y otros dos a AMP 2, use altavoces con un valor de impedancia de 8–16 ohmios.

Puede conectar amplificadores adicionales, o alternativos, a las salidas MAIN OUT y MONITOR del panel frontal.

Cableado de Neutrik NL4 Speakon

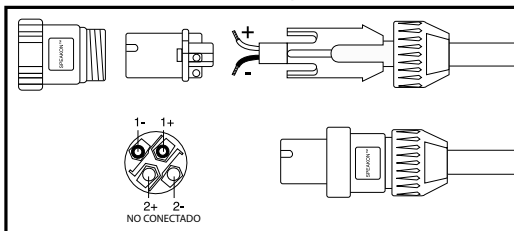

Conexión de altavoces - XML410

La sección de etapa de potencia del XML410 puede ser configurada para funcionar de varias formas dependiendo del ajuste del interruptor MODE situado en el panel frontal. Este interruptor le permite elegir entre si necesita amplificadores PRINCIPALES y de MONITOR para dar señal a sus altavoces, o si solo necesita más potencia para los altavoces PRINCIPALES.

Hay tres formas de conectar los altavoces a la mesa XML410:

- 1) Puede conectar un único altavoz a la toma AMP 1 y AMP 2,
- 2) Puede conectar dos altavoces en paralelo a las tomas de salida AMP1 y AMP 2, o
- 3) Puede conectar un único altavoz a la toma BRIDGE (conexión en puente mono). Para cada una de estas situaciones, la impedancia necesaria de los altavoces será distinta.

Consulte el diagrama siguiente y asegúrese de que la impedancia del altavoz nunca sea inferior al valor especificado.

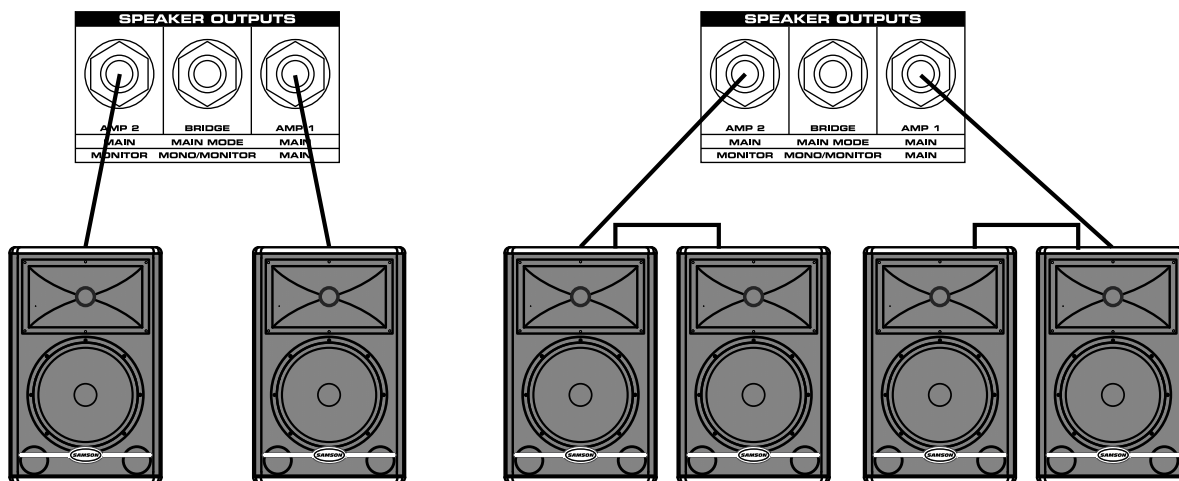

Cuando conecte un altavoz a AMP1 y otro a AMP 2, use altavoces con un valor de impedancia de 4–8 ohmios.

Cuando conecte dos altavoces a AMP 1 y otros dos a AMP 2, use altavoces con un valor de impedancia de 8–16 ohmios.

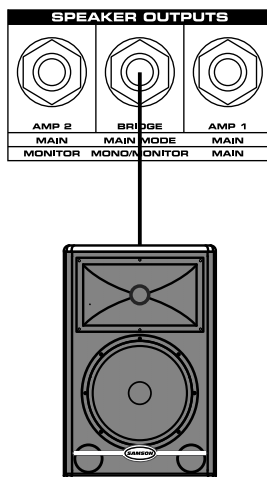

Cuando las etapas de potencia estén en el modo BRIDGE, use un altavoz con un valor de impedancia de 8–16 ohmios.

Puede conectar amplificadores adicionales, o alternativos, a las salidas MAIN OUT y MONITOR del panel frontal.

Funcionamiento básico

Conexión de micrófonos e instrumentos

Esta sección le explica el funcionamiento básico de las mesas de la serie XML.

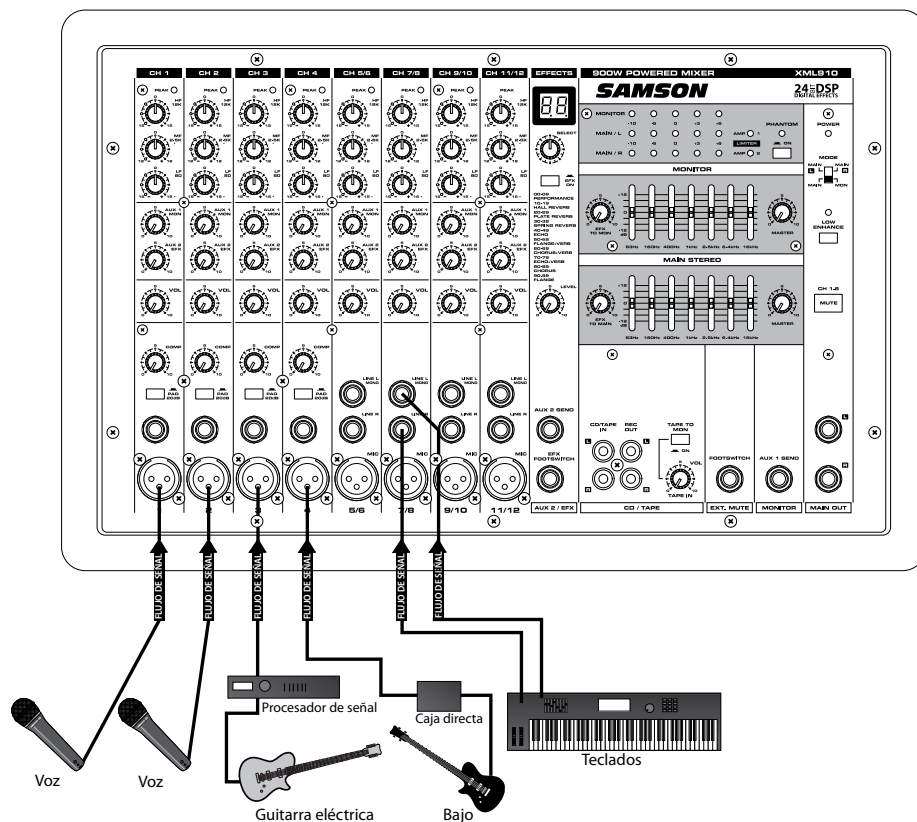

1. Antes de conectar micrófonos e instrumentos, asegúrese de que estén apagados todos los componentes del sistema, incluyendo el propio mezclador XML. Compruebe también que estén ajustados al mínimo el volumen y los controles de ganancia de cada canal del XML y los controles MASTER de la sección MAIN y MONITOR.

2. Conecte los cables a los micrófonos e instrumentos y introduzca el otro extremo de los mismos a la entrada adecuada del mezclador XML.

3. Encienda el resto de dispositivos de su sistema y después la mesa XML.

NOTA: Dado que las mesas XML incluyen dos etapas de potencia internas, es importante que tenga en cuenta la regla de oro del audio ... "EL ULTIMO EN SER ENCENDIDO ES EL QUE DEBE SER APAGADO EN PRIMER LUGAR". Esto significa que cuando ponga en marcha su sistema PA, siempre debe encender los amplificadores AL FINAL, y cuando vaya a desconectarlo, debe apagar los amplificadores EN PRIMER LUGAR. Esto le ayudará a evitar petardeos producidos por los picos de corriente durante el encendido o apagado, que podrían llegar a dañar los altavoces.

4. Coloque el control MASTER de la sección MAIN en la posición "5".

5. Mientras habla hacia el micrófono (o toca el instrumento), ajuste el control GAIN del canal de modo que el indicador "PEAK" solo se encienda ocasionalmente, y después redúzcalo un poco.

6. Suba lentamente el fader VOLUME del canal hasta alcanzar el nivel deseado.

7. Si quiere ajustar el tono de cada canal, cambie a su gusto los controles del ecualizador. Puede que tenga que reajustar después el volumen del canal.

8. Use el ecualizador gráfico y el control MASTER de la sección MAIN para ajustar el volumen y tono globales.

Uso de los efectos digitales internos

La serie XML dispone de un procesador interno multiefectos de 24 bits de alta calidad, que le ofrecen efectos con calidad de estudio. La sección DSP incluye un retardo limpio, suntuosas reverbs y multiefectos como Chorus + Retardo o Chorus + Reverb. Puede añadir un amplio espectro de efectos de calidad de estudio seleccionándolos entre los 100 presets existentes. El funcionamiento de los efectos DSP internos de esta sección es el siguiente:

1. Conecte un micro o un instrumento al canal que quiera y ajuste el nivel y el ecualizador a su gusto.
2. Elija ahora el preset de efectos que quiera utilizando el interruptor EFFECTS SELECT. Ajuste este interruptor a uno de los 100 efectos siguientes:

- 0–9 Efectos de directo
- 10–19 Reverb de salón
- 20–29 Reverb de láminas
- 30–39 Reverb de muelles
- 40–49 Eco
- 50–59 Flanger + reverb
- 60–69 Chorus + reverb
- 70–79 Eco + reverb
- 80–89 Chorus
- 90–99 Flanger

3. Una vez que haya elegido el programa de efectos que quiera, suba el control AUX 2 EFX en los canales a los que quiera aplicarles el efecto digital.
4. Use el mando EFX TO MAIN/MON de la sección MAIN/MONITOR para ajustar el nivel de retorno EFFECTS. Este control EFX TO MAIN/MON gestiona el nivel global para el procesador de efectos DSP. Si no está usando la mesa en el modo MAIN/MONITOR o BRIDGE, asegúrese de subir el control EFX TO MAIN/MON tanto en la sección MAIN como en la MAIN/MONITOR para que el nivel del efecto sea el mismo en ambos altavoces.

NOTA: Si el efecto suena distorsionado incluso cuando EFX TO MAIN/MON esté ajustado a un valor bajo, reduzca los controles AUX 2/EFX de cada canal hasta que no escuche la distorsión.

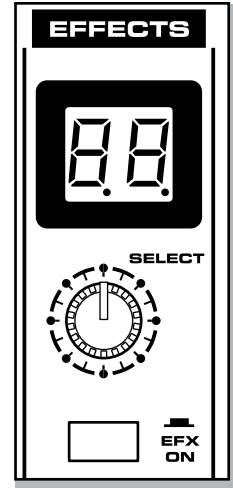

Creación de una mezcla de monitorización

Envío de una mezcla independiente a los monitores

Las mesas de la serie XML le permite usar las etapas de potencia en un modo PRINCIPAL/MONITOR. Esto le permite utilizar un amplificador para los altavoces enfocados hacia el público y otro para los monitores dirigidos hacia los músicos. Siga estos pasos para ajustar un mezcla independiente para los altavoces principales y los monitores.

1. Coloque la sección MONITOR del canal y el control VOLUME en la posición "0".
2. Suba los mandos AUX 1/MON para los canales que quiera escuchar a través de los monitores.

NOTA: Los controles MONITOR no se verán afectados por los ajustes de nivel de los canales. Esto le permite crear una mezcla para los monitores que sea independiente de la mezcla PRINCIPAL.

3. Use el ecualizador gráfico y el control MASTER de la sección MONITOR (solo XML610 y XML910) para ajustar el volumen y tono globales.

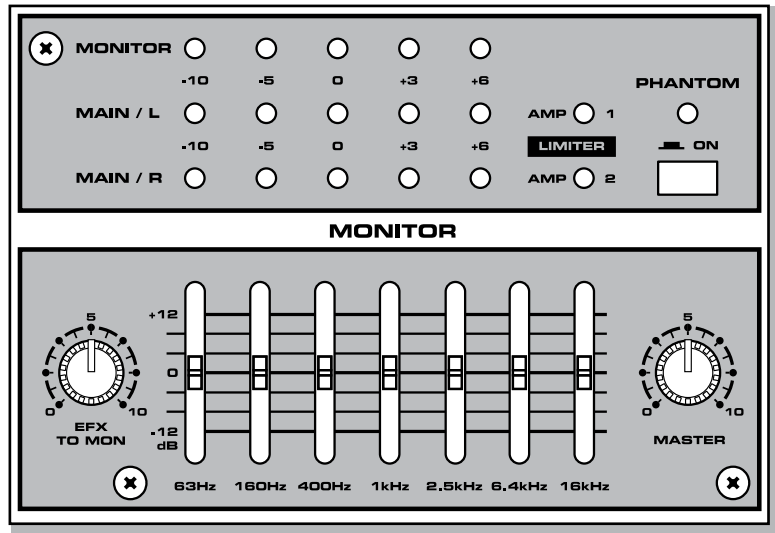

Envío de una mezcla independiente a un procesador de efectos externo

Si prefiere usar una unidad exterior para el procesamiento de efectos, puede conectarla fácilmente usando el bus EFX de las XML. Siga estos pasos para interconectar su procesador.

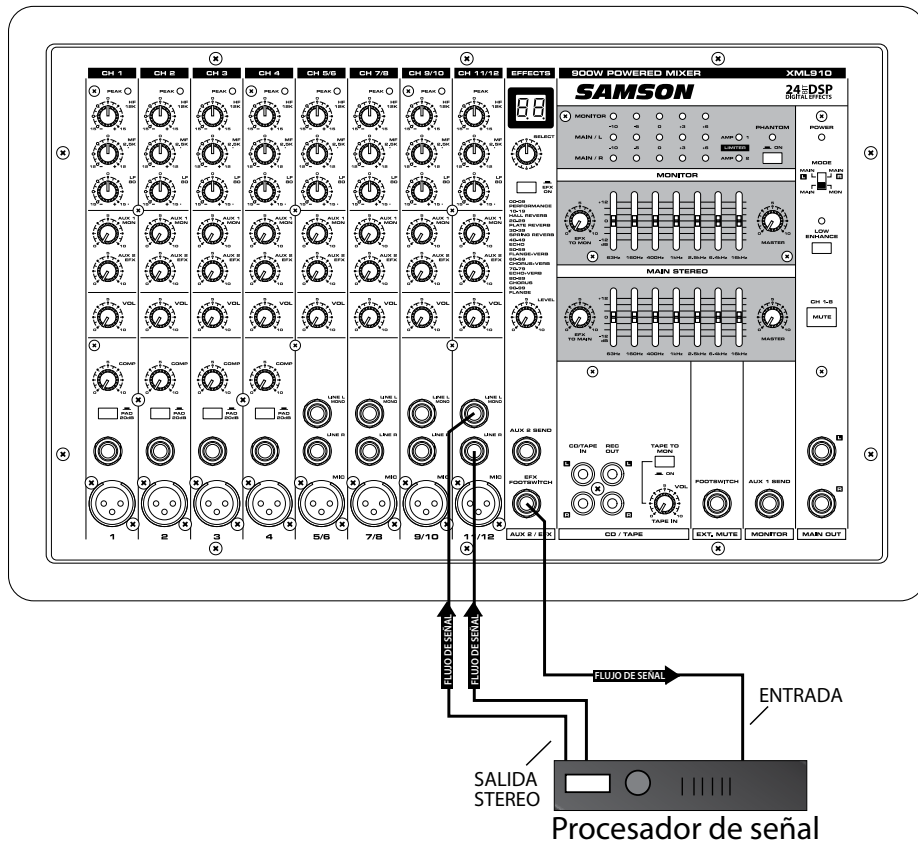

1. Ajuste el control MASTER de la sección MONITOR a la posición "0". Pulse el interruptor EFX BYPASS para desactivar la unidad DSP interna.
2. Suba los controles AUX 2/EFX de los canales en los que quiera aplicar el efecto externo.
3. Ajuste el mando EFX LEVEL a la posición "5".
4. Ajuste el nivel de entrada del efecto externo para que el sonido no distorsione y el medidor de entrada de efectos no indique que la señal esté saturando.
5. Conecte la salida del efecto externo a uno de los canales de entrada disponibles. Asegúrese de bajar al mínimo el control AUX 2/EFX de dicho canal. Use el control VOLUME del canal para ajustar el nivel de retorno del efecto.

CD/TAPE IN • REC OUT

Reproducción de un CD

Las mesas XML disponen de una entrada específica para la reproducción de la señal de un CD, cinta o MP3. Siga estos pasos para usar la entrada CD/TAPE INPUT.

1. Coloque al mínimo el control TAPE IN VOLUME y el control de nivel MASTER.
2. Siga la regla de oro "EL ULTIMO EN SER ENCENDIDO ES EL QUE DEBE SER APAGADO EN PRIMER LUGAR", encendiendo primero el resto de sus periféricos y en último lugar la mesa XML.
3. Ajuste el control MASTER de la sección MAIN en la posición "5".
4. Ponga en marcha el reproductor de CD, cinta o MP3. Use el control TAPE IN VOLUME para ajustar el nivel de forma que el piloto cero del medidor de nivel de picos de la sección MAIN solo se use de forma ocasional. Ajuste el control de volumen principal para subir el nivel si es necesario.

Grabación con la mesa XML

Puede grabar en una grabadora digital, DAW, DAT u otro sistema de grabación similar la señal audio procedente de la sección de mezclador del XML incluyendo las entradas MIC, LINE, TAPE IN y AUX usando las salidas RECORD. Para ello, conecte simplemente la salida REC OUT de la mesa a las entradas de la grabadora, tal como le mostramos en la ilustración de aquí al lado.

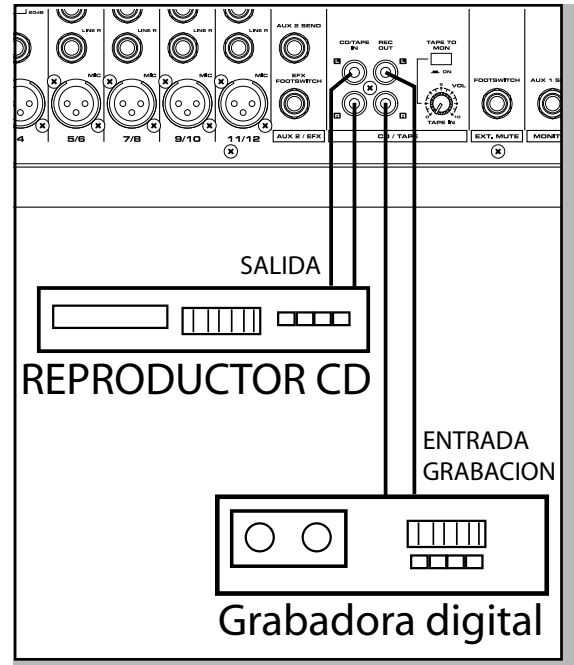

Configuraciones del sistema XML

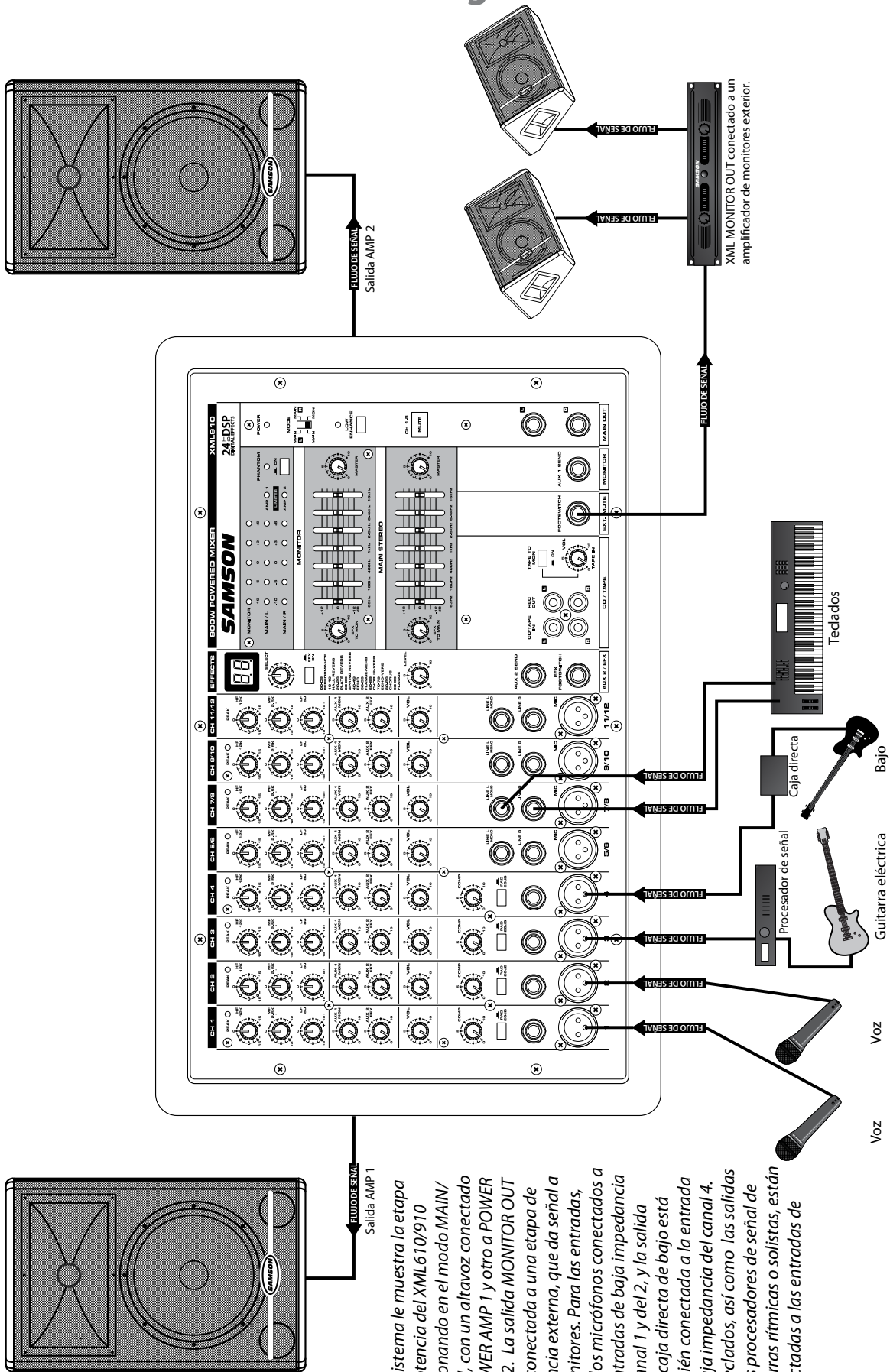

Configuraciones del sistema XML

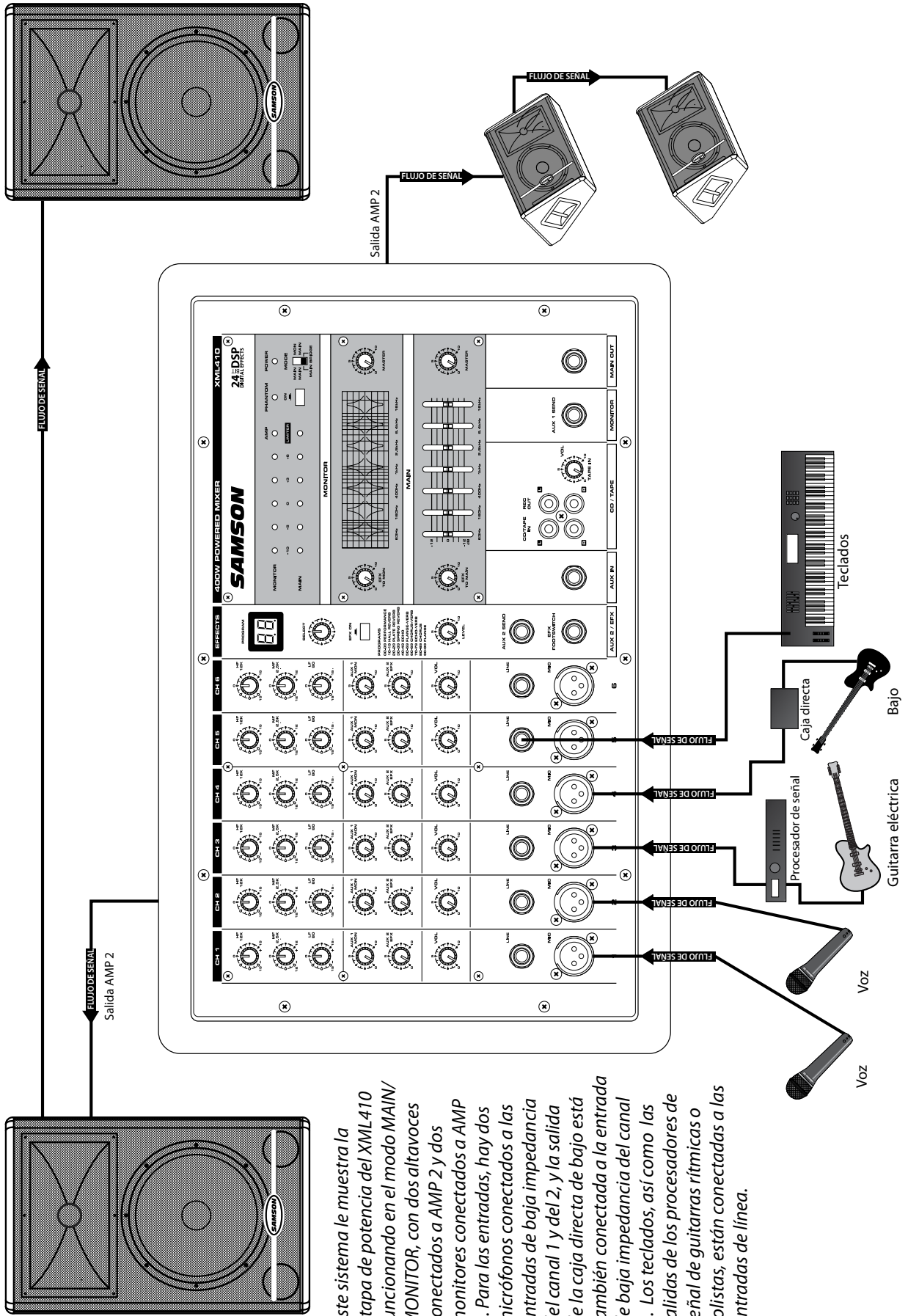

Este sistema le muestra la etapa de potencia del XML410 funcionando en el modo MAIN/MONITOR, con dos altavoces conectados a AMP 2 y dos monitores conectados a AMP. Para las entradas, hay dos micrófonos conectados a las entradas de baja impedancia del canal 1 y del 2, y la salida de la caja directa de bajo está también conectada a la entrada de baja impedancia del canal 4. Los teclados, así como las salidas de los procesadores de señal de guitarras rítmicas o solistas, están conectadas a las entradas de línea.

Conexión de las mesas de mezclas XML

Hay varias formas de conectar las mesas XML para diversas aplicaciones. Estas mesas de mezclas disponen de entradas y salidas balanceadas, por lo que puede conectar tanto señales balanceadas como no balanceadas.

Conector no balanceado de 6,3 mm

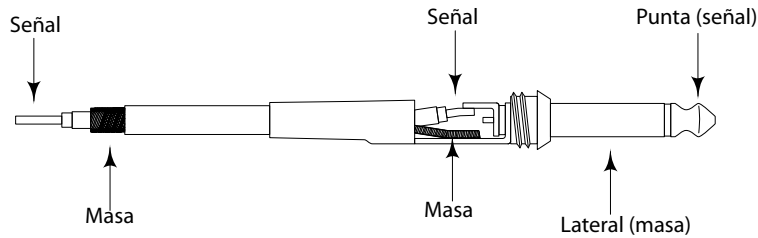

Conector TRS balanceado de 6,3 mm

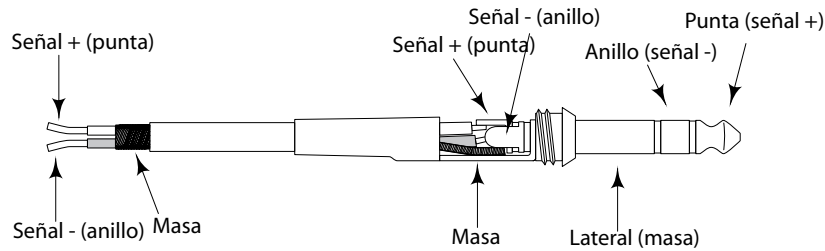

Cableado de XLR balanceado

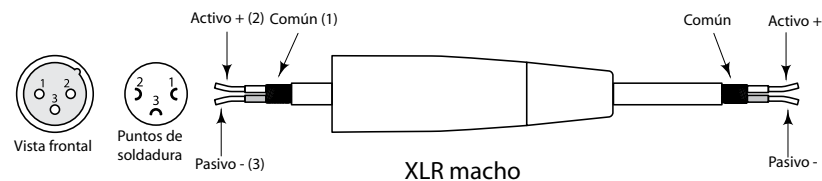
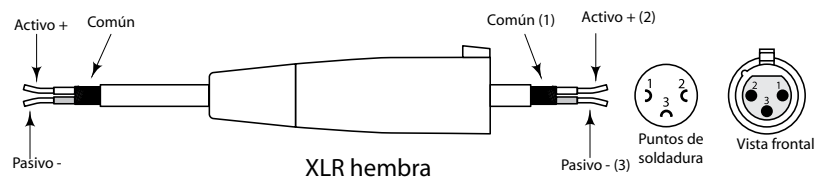

Especificaciones técnicas del XML610 y XML910

Potencia media de salida	XML610: 2 x 300 W a 4 Ω @0.1% THD a 1 KHz XML910: 2 x 450 W a 4 Ω @0.1% THD a 1 KHz
Respuesta de frecuencia	20 Hz~20 KHz+/-0.7 dB@1 W salida a 8 Ω (AMP OUT) 20 Hz~20 KHz+/-0.4@+4 dB salida a 10 k Ω (MAIN OUT, MONITOR OUT, AUX 2 SEND)
Distorsión armónica total	Inferior a 0.06%@20 Hz~20 KHz, 150 W salida a 4 Ω (AMP OUT) Inferior a 0.1%@20 Hz~20 KHz+14 dB salida a 10 K Ω (MAIN OUT, MON OUT, AUX 2 SEND)
Zumbidos y ruido (Medio, RS+150 Ω) (con filtro pasabandas 22 Hz~22 KHz)	-112 dB ruido de entrada equivalente -95 dB ruido de salida residual (MAIN OUT, MONITOR OUT, AUX 2 OUT) -79 dB (MAIN OUT, MONITOR OUT) Control de nivel master al máximo, todos los controles de nivel de canal al mínimo -79 dB (AUX 2) Control de nivel master al máximo, todos los controles de nivel de canal al mínimo
Máximo voltaje de ganancia	36 dB CH IN (MIC, XLR) a MAIN OUT, MONITOR OUT 42 dB CH IN (MIC) a AUX 2 OUT 18.2 dB CH IN (MIC) a REC OUT 26 dB MONO CH IN (LINE) a MAIN OUT, MONITOR OUT 16 dB ST CH IN (LINE) a MAIN OUT, MONITOR OUT 26 dB AUX IN a MAIN OUT 30 dB TAPE IN a MAIN OUT
Crosstalk o cruce de señal 1 KHz	70 dB entrada adyacente, 70 dB entrada a salida
Ecuilización canal de entrada	HIGH 12 KHz estantería (+/- 15 dB máximo) MID 2.5 KHz picos (+/- 12 dB máximo) LOW 80 Hz estantería (+/- 15 dB máximo)
Medidores	MEDIDORES DE 5 PUNTOS LED (-10, -5, 0, +3, +6 dB)
Ecuilizador gráfico	7 bandas (63, 160, 400, 1 K, 2.5 K, 6.4 K, 16 KHz)
Efectos DSP internos	24 bits - 10 Presets cada grupo: 1 - Directo; 2 - Reverb de salón, 3 - Reverb de láminas; 4 - Reverb de muelles; 5 - Eco; 6 - Flanger + reverb; 7 - Chorus + reverb; 8 - Eco + reverb; 9- Chorus; 10- Flanger
Alimentación fantasma	+48 V
Indicadores CLIP	Encendido: THD> 0.5%
Pedal de disparo	ANULACION DE EFECTO DIGITAL: ON/OFF
GENERAL	
Alimentación	100 V-240 V, 50/60 Hz
Consumo	XML610: 800 W, máxima potencia XML910: 1250 W, máxima potencia
Peso	XML610: 6.5 Kg /14.5 lbs XML910: 6.8 Kg /15 lbs
Dimensiones	438 mm (L) x 296 mm (A) x 250 mm (P) 17.25" (L) x 11.65" (A) x 9.85" (P)

Las especificaciones están sujetas a cambios sin previo aviso

Especificaciones técnicas del XML410

Potencia media de salida	XML410: 2 x 200 W a 4 Ω @0.1% THD a 1 KHz
Respuesta de frecuencia	20 Hz~20 KHz+/-0.5 dB@1 W salida a 8 Ω (AMP OUT) 20 Hz~20 KHz+/-0.4@+4 dB salida a 10 k Ω (MAIN OUT, MONITOR OUT, AUX 2 SEND)
Distorsión armónica total	Inferior a 0.06%@20 Hz~20 KHz, 75 W salida a 4 Ω (AMP OUT) Inferior a 0.1%@20 Hz~20 KHz+14 dB salida a 10 K Ω (MAIN OUT, MON OUT, AUX 2 SEND)
Zumbidos y ruido (Medio, RS+150 Ω) (con filtro pasabandas 22 Hz~22 KHz)	-112 dB ruido de entrada equivalente -100 dB ruido de salida residual (MAIN OUT, MONITOR OUT, AUX 2 OUT) -79 dB (MAIN OUT, MONITOR OUT) Control de nivel master al máximo, todos los controles de nivel de canal al mínimo -79 dB (AUX 2) Control de nivel master al máximo, todos los controles de nivel de canal al mínimo
Máximo voltaje de ganancia	36 dB CH IN (MIC) a MAIN OUT, MONITOR OUT 42 dB CH IN (MIC) a AUX 2 OUT 18.2 dB CH IN (MIC) a REC OUT 16 dB CH IN (LINE) a MAIN OUT, MONITOR OUT 26 dB AUX IN a MAIN OUT 24 dB TAPE IN a MAIN OUT
Crosstalk o cruce de señal 1 KHz	70 dB entrada adyacente, 70 dB entrada a salida
Ecuación canal de entrada	HIGH 12 KHz estantería (+/- 15 dB máximo) MID 2.5 KHz picos (+/- 12 dB máximo) LOW 80 Hz estantería (+/- 15 dB máximo)
Medidores	MEDIDORES DE 5 PUNTOS LED (-10, -5, 0, +3, +6 dB)
Ecuación gráfico	7 bandas (63, 160, 400, 1 K, 2.5 K, 6.4 K, 16 KHz)
Efectos DSP internos	24 bits - 10 Presets cada grupo: 1 - Directo; 2 - Reverb de salón, 3 - Reverb de láminas; 4 - Reverb de muelles; 5 - Eco; 6 - Flanger + reverb; 7 - Chorus + reverb; 8 - Eco + reverb; 9- Chorus; 10- Flanger
Alimentación fantasma	+48 V
Indicadores CLIP	Encendido: THD> 0.5%
Pedal de disparo	ANULACION DE EFECTO DIGITAL: ON/OFF
GENERAL	
Alimentación	100 V-240 V, 50/60 Hz
Consumo	600 W, máxima potencia
Peso	6.2 Kg /13.7 lbs
Dimensiones	438 mm (L) x 296 mm (A) x 250 mm (P) 17.25" (L) x 11.65" (A) x 9.85" (P)

Las especificaciones están sujetas a cambios sin previo aviso

Diagrama de bloques del XML610 y XML910

XML610/910 DIAGRAMA DE BLOQUES



Diagrama de bloques del XML410

XML410 DIAGRAMA DE BLOQUES

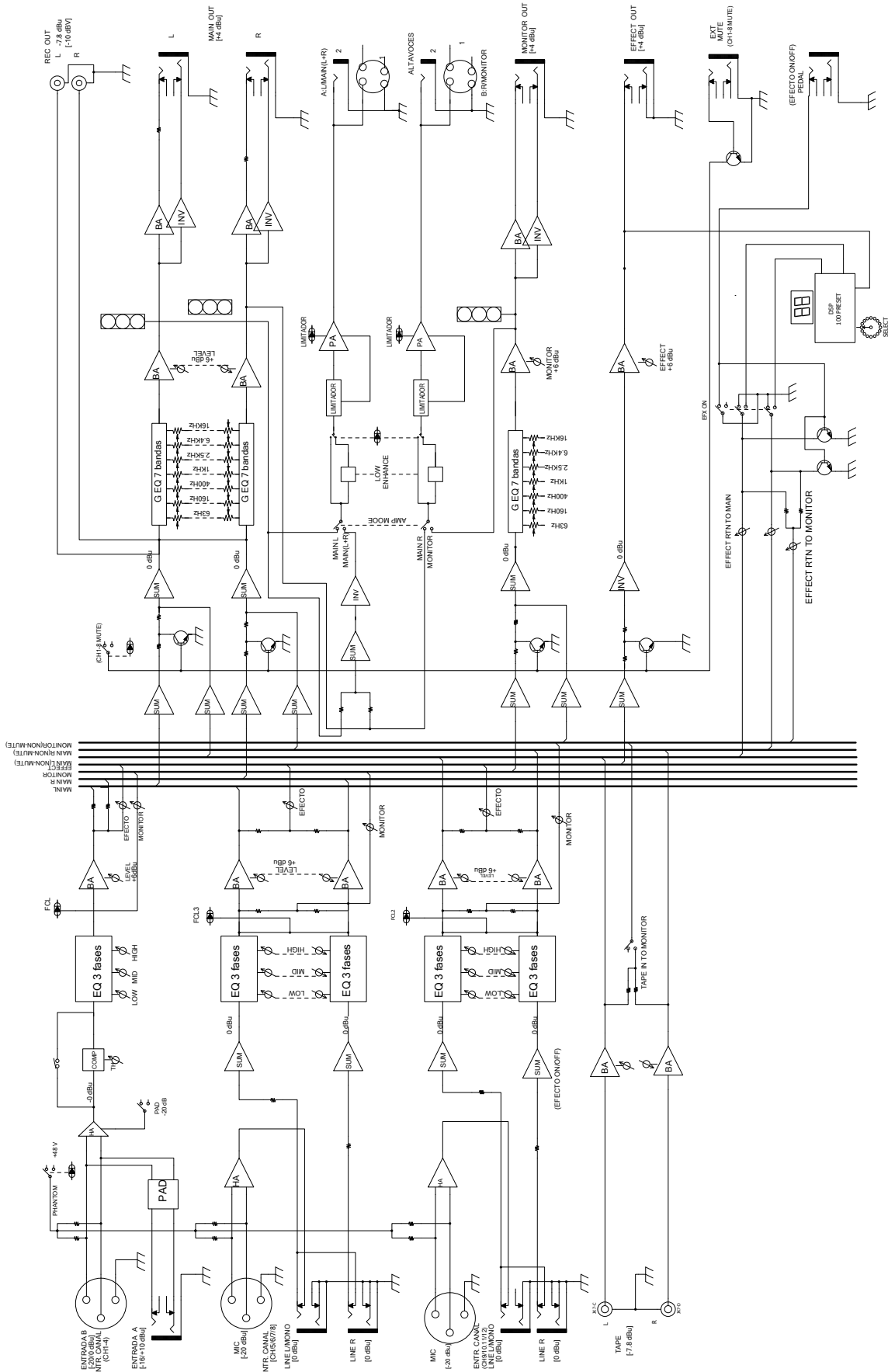
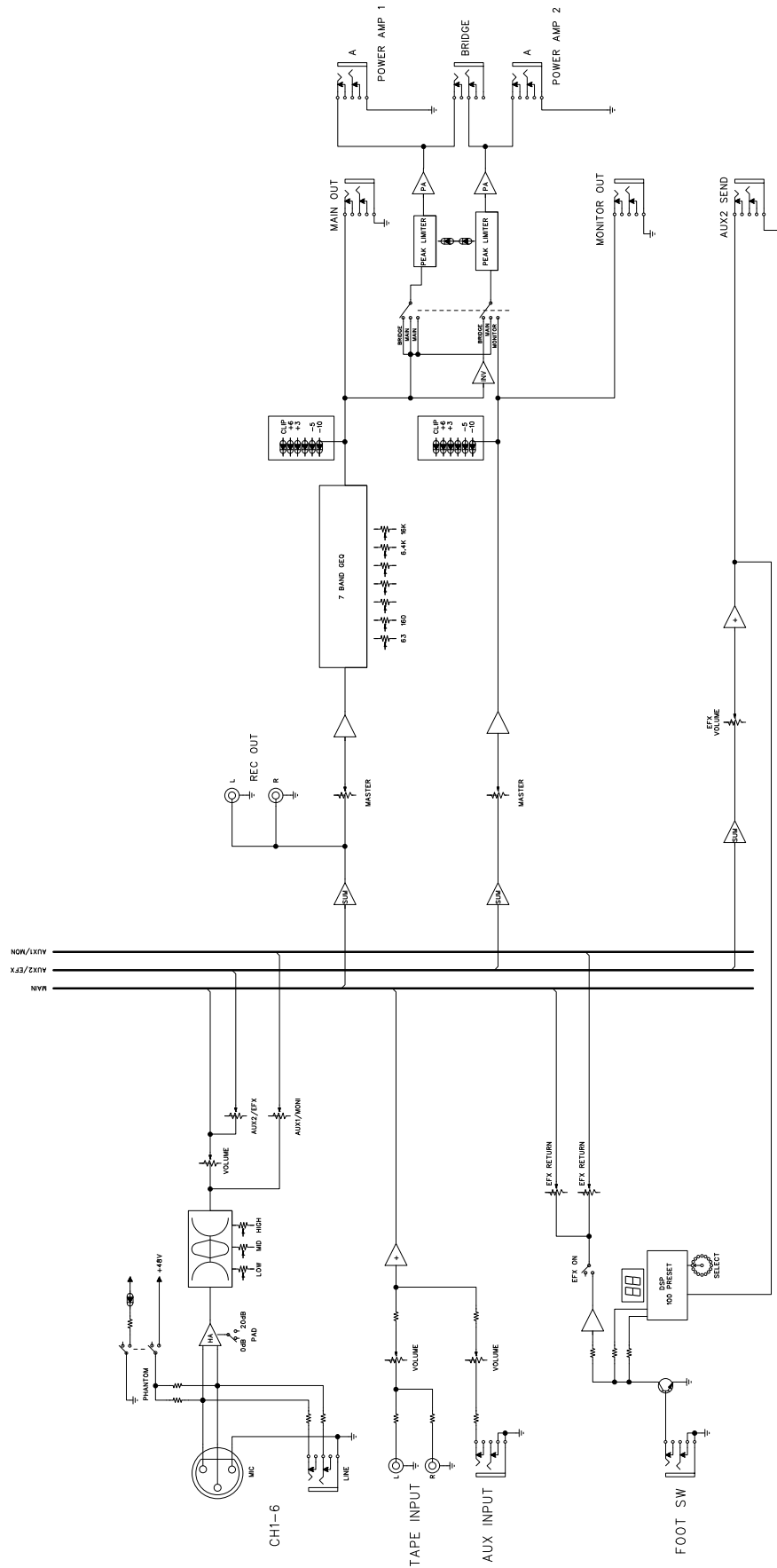

SAMSON[®]

45 Gilpin Avenue

Hauppauge, New York 11788-8816

Teléfono: 1-800-3-SAMSON (1-800-372-6766)

Fax: 631-784-2201

www.samsontech.com