

# XML

## Mélangeurs amplifiés



Mode d'emploi

**SAMSON**<sup>®</sup>

## Consignes de sécurité importantes



**ATTENTION  
RISQUE D'ÉLECTROCUTION —  
NE PAS OUVRIR**

ATTENTION : POUR RÉDUIRE LES RISQUES D'ÉLECTROCUTION, VEILLEZ À NE PAS OUVRIR LE BOÎTIER. CONFIEZ LES RÉPARATIONS UNIQUEMENT À UN TECHNICIEN QUALIFIÉ.



Le symbole de l'éclair prévient l'utilisateur de la présence de tensions "dangereuses" et non isolées dans l'appareil, d'une amplitude suffisante pour présenter un risque d'électrocution.



Le symbole du point d'exclamation prévient l'utilisateur de la présence d'instructions importantes sur le fonctionnement et la maintenance de ce produit dans le mode d'emploi fourni.



Ce produit ne doit pas être jeté avec les ordures ménagères. Il existe un service de collecte séparé pour les produits électroniques. Ce service respecte les législations sur le traitement approprié, la récupération et le recyclage.

Les consommateurs des 25 pays membres de l'Union Européenne, de la Suisse et de la Norvège peuvent se départir gratuitement de leurs produits électroniques usagés dans des points de collecte désignés, ou auprès d'un revendeur (lorsqu'un nouveau produit est acheté).

Pour les autres pays, veuillez contacter votre administration locale pour connaître la méthode de mise au rebut appropriée.

En procédant ainsi, vous êtes assuré que votre produit sera correctement traité, récupéré et recyclé afin de prévenir les effets négatifs possibles sur l'environnement et la santé.

# Informations Importantes sur votre sécurité

1. Veuillez lire toutes les instructions.
2. Conservez ces instructions.
3. Respectez les mises en garde.
4. Suivez les instructions.
5. L'appareil ne doit pas être exposé aux projections liquides. Ne placez aucun objet contenant un liquide sur l'appareil (vase, verre, etc.).
6. Nettoyez avec un tissu sec.
7. Veillez à ne pas obstruer les fentes de ventilation. Installez l'appareil selon les instructions du fabricant.
8. N'installez pas près d'une source de chaleur (radiateurs, etc.), ou de tout équipement générant de la chaleur (amplificateurs de puissance).
9. Utilisez uniquement les fixations et accessoires spécifiés par le fabricant.
10. Déconnectez l'appareil du secteur en présence d'orage ou lors de périodes d'inutilisation prolongées.
11. Ne retirez pas la terre du cordon secteur ou de la prise murale. Les fiches canadiennes avec polarisation (avec une lame plus large) ne doivent pas être modifiées. Si votre prise murale ne correspond pas au modèle fourni, consultez votre électricien.
12. Protégez le cordon secteur contre tous les dommages possibles (pincement, tension, torsion, etc.). Veillez à ce que le cordon secteur soit libre, en particulier à sa sortie du boîtier.
13. Utilisez uniquement le support, le pied, ou la table spécifiés par le fabricant, ou vendus avec l'appareil. Lorsque vous utilisez un chariot, procédez avec vigilance lorsque vous vous déplacez pour éviter toute blessure aux personnes et tout dommage aux équipements.
14. Consultez un service de réparation qualifié pour tout dysfonctionnement (dommage sur le cordon secteur, baisse de performances, exposition à la pluie, projection liquide dans l'appareil, introduction d'un objet dans le boîtier, etc.).
15. **INTERRUPTEUR MARCHE/ARRÊT** : les produits équipés d'un interrupteur marche/arrêt ne garantissent pas une isolation totale entre l'appareil et le secteur.
16. **ISOLATION DU SECTEUR** : La fiche secteur doit rester accessible à tout moment. Dans le cas d'une installation en Rack ou d'une installation ne permettant pas l'accès à la fiche secteur, un interrupteur multipolaire avec ouverture/fermeture par contacts (espacés d'au moins 3 mm) sur chaque élément de l'alimentation secteur (toutes les phases, neutre et terre) doit être incorporé au câblage du Rack ou du bâtiment.
17. **APPAREILS ÉQUIPÉS D'UN FUSIBLE ACCESSIBLE PAR L'EXTÉRIEUR** : Remplacez le fusible uniquement par un autre exactement identique.
18. **ÉQUIPEMENTS MULTI-TENSION** : Selon le pays d'utilisation, cet appareil nécessite un cordon secteur avec des fiches adaptées au format local et aux normes locales. Connectez cet appareil uniquement à une source secteur correspondant à la description située en face arrière. Pour réduire les risques d'incendie et d'électrocution, confiez toutes les réparations à un personnel qualifié.



# Table des matières

Introduction. . . . .	5
Tour d’horizon du XML . . . . .	6
Réglages et fonctions de la section des entrées . . . . .	7
Réglages et fonctions de la section des effets numériques . . . . .	9
Réglages et fonctions de la section des sorties générales . . . . .	10
Réglages et fonctions de la section des entrées externes (AUX IN et CD/TAPE IN) . . . . .	12
Réglages et fonctions de la section des sorties externes. . . . .	13
Réglages et fonctions de la section de l’ampli de puissance . . . . .	14
Sorties enceintes - XML610 & XML910 . . . . .	15
Sorties enceintes - XML410. . . . .	16
XML — Face arrière . . . . .	17
Connexion des enceintes - XML610 & XML910. . . . .	18
Connexion des enceintes - XML410. . . . .	19
Fonctionnement. . . . .	20
Utilisation des effets numériques internes. . . . .	21
Création d’un mixage de retour . . . . .	22
Utilisation d’un processeur d’effets externe . . . . .	23
CD/TAPE IN • REC OUT . . . . .	24
XML — Mise en œuvre . . . . .	25
XML610 & XML910 — Caractéristiques. . . . .	28
XML410 — Caractéristiques. . . . .	29
XML610 & XML910 — Synoptique. . . . .	30
XML410 — Synoptique. . . . .	31

Merci d'avoir choisi les mélangeurs amplifiés Samson XML410, XML610, et XML910.

Le XML410 et le XML610/910 sont des mélangeurs amplifiés à six et douze voies, avec une puissance de sortie de 400, 600 et 900 Watts. Ils sont équipés de processeurs d'effets numériques 24-bits à DSP. Les mélangeurs XML vous offrent un son clair grâce à l'utilisation de préamplificateurs micro de haute qualité et à faible bruit, de bus de mixage cristallins, d'égaliseurs graphiques à 7 bandes et d'amplificateurs de sortie puissants et à faible distorsion. Pour vos traitements de qualité studio, vous pouvez ajouter l'un des 100 effets numériques exceptionnels (avec des délais, des Chorus et des réverbérations de toute beauté) à vos chants et/ou à vos instruments. Le boîtier pratique du mélangeur vous permet de l'incliner en arrière, ce qui facilite l'accès aux réglages. Le mélangeur est facile à transporter, grâce à sa taille compacte et sa poignée antidérapante. La construction à l'épreuve des balles vous garantit une fiabilité totale, concert après concert. Optimisés pour la sonorisation de concerts et les installations commerciales, les mélangeurs XML sont la réponse idéale à tous vos besoins, avec un son énorme dans un format compact.

Dans ces pages, vous trouverez une description détaillée des fonctions des mélangeurs XML, une présentation de leurs réglages, les instructions d'installation et d'utilisation, ainsi que leurs caractéristiques techniques. Vous trouverez également une carte de garantie — prenez le temps de la remplir et de nous la renvoyer pour pouvoir bénéficier de nos services d'assistance et recevoir les informations sur les autres produits Samson.

Avec un entretien adapté et une ventilation suffisante, votre console vous donnera satisfaction pendant de très nombreuses années. Prenez le temps de noter le numéro de série et la date d'achat pour toute référence ultérieure.

Numéro de série : \_\_\_\_\_

Date d'achat : \_\_\_\_\_

Pour faire réparer votre mélangeur, vous devez tout d'abord obtenir un numéro d'autorisation de retour auprès de nos services. Sans ce numéro, nous ne pouvons pas accepter le produit. Appelez Samson au 1-800-3SAMSON (1-800-372-6766) pour obtenir ce numéro avant de nous expédier le produit. Conservez les emballages d'origine pour tout retour en atelier. Si vous avez acheté le produit hors des États-Unis, contactez votre revendeur Samson pour obtenir les informations sur la garantie.

# XML — Tour d'horizon

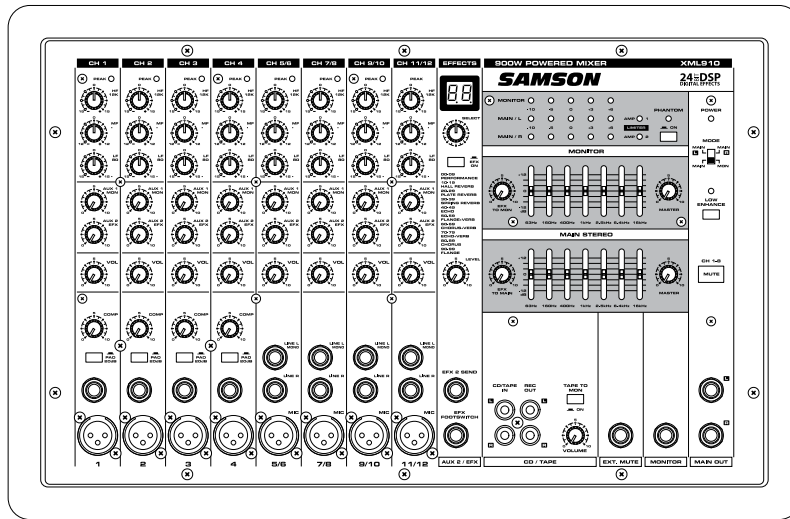

Les mélangeurs amplifiés Samson XML sont très complets, et vous offrent une solution idéale à tous vos besoins de mixage et d'amplification. Voici un tour d'horizon des fonctions offertes :

- Les modèles XML410 et XML610/910 offrent six et douze voies avec ampli de puissance dans un boîtier ergonomique inclinable, facilitant les réglages.
- Le XML410 possède six entrées micro/ligne. Les XML610/910 offrent quatre entrées micro/ligne plus quatre entrées stéréo avec préamplificateurs micro.
- Les mélangeurs XML sont équipés d'un amplificateur configuré en Classe D, léger et à haut rendement :
  - XML410 : 2 x 200 Watts, ou 400 Watts en mode Bridgé
  - XML610 : 2 x 300 Watts
  - XML910 : 2 x 450 Watts
- Le processeur d'effets numériques intégré 24-bits à (DSP) offre 100 Presets, effets de réverbération, de délai et de Chorus, le tout avec une qualité studio exceptionnelle.
- Vous pouvez connecter aisément vos micros dynamiques ou à condensateur (grâce à l'alimentation fantôme 48 V) aux préamplis micro à faible bruit.
- L'égalisation 3 bandes sur chaque voie vous permet de modeler la réponse de chaque entrée.
- Chaque voie dispose de deux départs Aux, qui peuvent être utilisés pour créer un mixage indépendant pour les effets DSP et/ou les retours de scène.
- Le XML410 dispose d'un égaliseur graphique à 7 bandes sur les façades, et les modèles XML610/910 disposent d'un double égaliseur graphique à 7 bandes utilisables en stéréo sur les façades, ou en mono sur les façades ET les retours.
- Une entrée CD/MP3/Tape très pratique vous permet de connecter un lecteur stéréo pour vous accompagner ou pour diffuser de la musique de fond.
- Boîtier plastique ultra résistant pour les concerts, vous garantissant une fiabilité totale.
- Deux poignées antidérapantes de grande taille facilitant le transport.

# Réglages et fonctions

## Section des entrées

Ces paragraphes abordent en détail chaque élément des entrées des mélangeurs XML, dont l'égaliseur 3 Bandes, les départs MONITOR et EFX, et les réglages de GAIN et de VOLUME.

- 1. Peak** - Ce témoin Led s'allume en rouge lorsque le signal de la voie écrête. Pour réduire la distorsion, tournez le bouton VOL vers la gauche jusqu'à ce que la Led s'éteigne lors de l'utilisation normale.
- 2. Égaliseur (HF, MF, et LF)** - Cet égaliseur à trois bandes vous permet de modifier la réponse des fréquences basses, médium, et hautes de la voie. En position centrale (avec cran), le filtre n'a aucune incidence sur le signal. Tournez le bouton vers la droite pour accentuer le signal sur la bande (maximum de 15 dB), et tournez vers la gauche pour atténuer le signal (maximum de 15 dB).
- 3. AUX 1/MON** - Le bouton AUX 1 contrôle le niveau du signal transmis aux retours Monitor. Le départ AUX 1 est pré-Fader, et le signal n'est pas affecté par la position du bouton VOL. Ces départs sont en général utilisés pour réaliser un mixage pour les retours de scène. Le signal du bus Monitor est affecté au Jack MONITOR de la face avant, et il peut être affecté aux sorties SPEAKER RIGHT/MONITOR, selon la position du sélecteur de MODE. Lorsque le bouton MON est en position centrale, le niveau du signal est unitaire.
- 4. AUX 2/EFX** - Le bouton AUX2/EFX contrôle le niveau du signal transmis au processeur d'effets interne et vers la sortie EFX 2 SEND. Le départ AUX2/EFX est post-Fader et le niveau du signal est déterminé par la position du bouton de volume de la voie. Lorsque le bouton AUX2/EFX est en position centrale, le niveau du signal est unitaire.
- 5. VOL** - Ce bouton contrôle le volume des voies dans le mixage général Main. Tournez le bouton vers la gauche pour atténuer le signal, et vers la droite pour l'accroître.

**REMARQUE :** Pour obtenir le meilleur rapport signal/bruit possible, le bouton de volume des voies utilisées doit être dans la zone centrale. Réglez le volume des voies inutilisées au minimum.

- 6. COMP (XML610 et XML910 uniquement)** - Le bouton COMP règle le niveau de compression appliqué à la voie. Lorsque vous montez le bouton COMP, le taux de compression augmente et le gain de sortie est réglé en conséquence. La plage dynamique de la voie est restreinte, les signaux à faible niveau étant remontés et les signaux de niveau élevé étant atténués pour être contenus dans le reste du mixage. Utilisez vos oreilles lorsque vous utilisez la compression sur un signal. Trop de compression peut créer un effet de respiration, éliminer la plage dynamique, et générer du Larsen.
- 7. Touche PAD 20 dB, voies 1 à 4 (XML610 et XML910 uniquement)** - Utilisez cette touche pour adapter la sensibilité d'entrée de la voie au type de signal connecté. Si la Led PEAK d'une voie continue de s'allumer même lorsque le VOL est réglé au minimum, relâchez la touche PAD. Veillez à toujours régler le volume au minimum avant d'appuyer sur la touche PAD, pour éviter d'endommager vos enceintes.

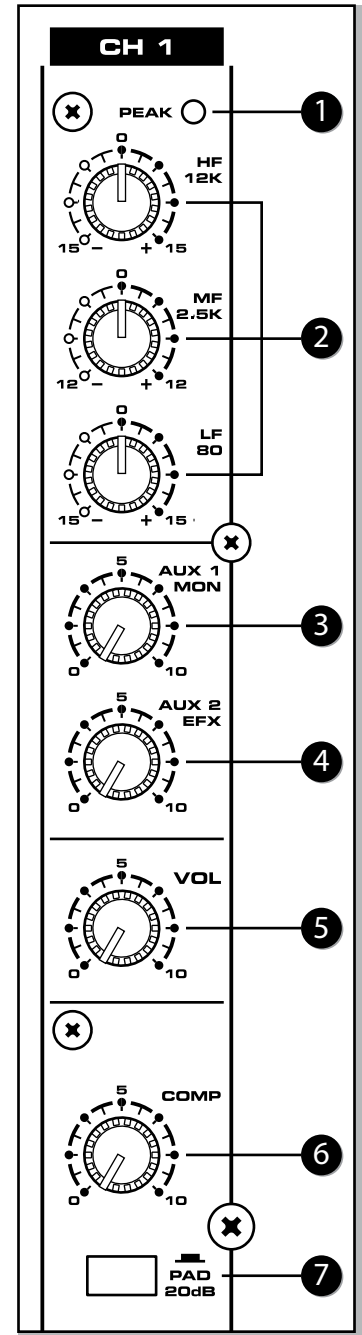

# Réglages et fonctions

- 8. Entrées Jacks 6,35 mm (XML410, voies 1–6 ; XML610 et XML910, voies 1–4)** - Entrée ligne symétrique en Jack 6,35 mm (pointe : point chaud, bague : point froid, corps : masse). Vous pouvez connecter un signal à niveau micro ou ligne à cette entrée. Accepte des signaux ligne symétriques et asymétriques. Vous ne pouvez pas utiliser la XLR et le Jack 6,35 mm de la même entrée en même temps.
- 9. Entrées XLR (XML410, voies 1–6 ; XML610 et XML910, voies 1–4)** - Entrée ligne symétrique en XLR (broche 2 : point chaud, broche 3 : point froid, broche 1 : masse). Vous pouvez connecter un signal à niveau micro ou ligne à cette entrée. L'entrée XLR fournit l'alimentation fantôme 48 V à vos micros à condensateur. Avant d'activer la touche PHANTOM en position ON, réglez les réglages MASTER et MONITOR au minimum pour éviter les bruits de transitoire dans les enceintes. Vous ne pouvez pas utiliser la XLR et le Jack 6,35 mm de la même entrée en même temps.

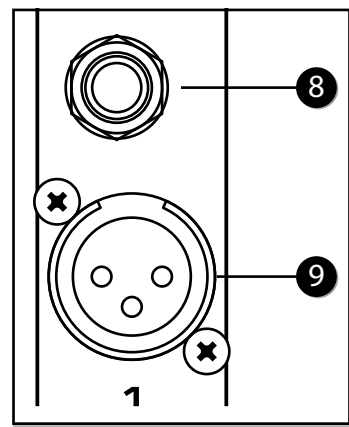

## Voies stéréo

Les mélangeurs XML610 et XML910 sont équipés de quatre voies stéréo 5/6, 7/8, 9/10 et 11/12. Bien que ces voies ressemblent aux voies mono, elles possèdent deux entrées qui peuvent accepter un signal stéréo. De plus, ces entrées possèdent également une entrée micro, qui peut être utilisée en mono.

- 10. Entrées ligne en Jacks 6,35 mm, voies 5–12 (XML610 et XML910 uniquement)** - Utilisez ces entrées symétriques en Jacks 6,35 mm pour la connexion de vos sources stéréo à niveau ligne. Utilisez l'entrée LINE L/MONO, pour transmettre vos signaux mono aux deux sorties Left et Right.
- 11. Entrées micro en XLR, voies 5-12 (XML610 et XML910 uniquement)** - Utilisez ces entrées pour connecter vos micros basse impédance et vos signaux à faible niveau en provenance de vos boîtiers de Direct. Les entrées peuvent être alimentées par fantôme (48 V), ce qui vous permet d'utiliser des micros à condensateur. Vous pouvez utiliser les entrées ligne en Jacks 6,35 mm et les entrées micro XLR en même temps, mais le bouton VOL règle le niveau de tous ces signaux en même temps.

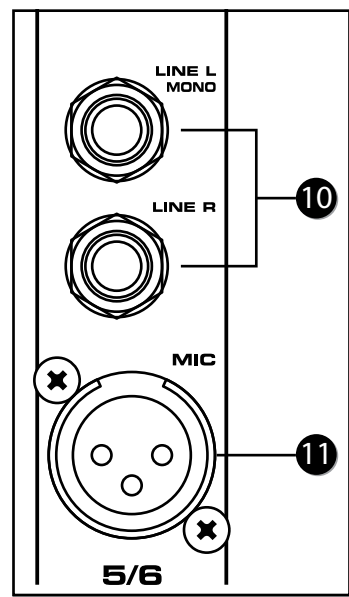

## Section d'effets numériques 24-bits

Les XML sont équipés d'un processeur d'effets numériques 24 bits intégré offrant 100 effets de qualité studio, avec des délais, des Chorus, des Flangers et des réverbérations. Cette section présente les réglages et les caractéristiques de cet impressionnant processeur d'effets numérique intégré :

- 12. Afficheur des effets** - Les XML' comportent deux afficheurs numériques sept segments indiquant le numéro des effets (compris entre 00 et 99). Faites défiler les numéros de programme à l'aide du réglage SELECT pour sélectionner les Presets d'effets. Deux traits apparaissent sur l'afficheur lorsque la touche EFX est en position haute (les effets sont alors désactivés).
- 13. Codeur SELECT** - Le bouton SELECT est un codeur continu qui permet de sélectionner l'un des 100 Presets d'effets numériques intégrés. Tournez-le simplement pour faire défiler les numéros de Presets sur l'afficheur des effets.
- 14. Touche EFX ON** - La touche EFX ON permet d'activer/désactiver les effets numériques intégrés. Les effets sont désactivés lorsque cette touche est en position haute (deux traits apparaissent alors sur l'afficheur).
- 15. Liste des effets** - La liste des 10 banques d'effets numériques intégrés est affichée dans cette section. La première banque de 10 Presets comprend les effets servant principalement pour les applications de scène, et les autres banques regroupent les effets par types.
- 16. Bouton LEVEL** - Les signaux Aux 2/EFX de chaque voie sont mélangés et transmis aux sorties DSP et EFX 2. Le bouton Effects LEVEL détermine le niveau du signal aux sorties DSP et EFX 2.
- 17. Jack de départ EFX 2 Send** - Le départ en Jack 6,35 mm asymétrique est utilisé pour router le signal vers un processeur d'effets externe comme un délai ou une réverbération. Le signal de la sortie EFX 2 Send vient du bus EFX, dont le mixage est assuré par les boutons Aux 2/EFX de chaque voie.
- 18. Jack EFX FOOTSWITCH** - Connectez un contacteur au pied à l'embase Jack EFX FOOTSWITCH pour activer/désactiver les effets internes au pied.

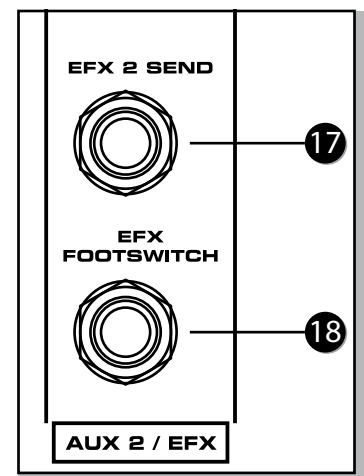
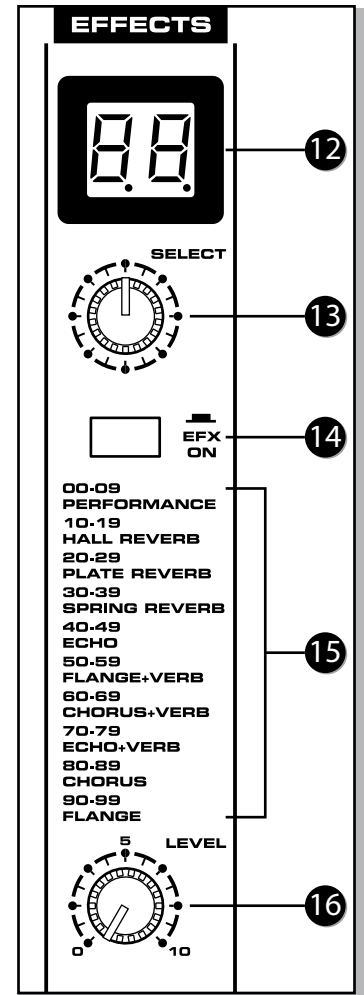

# Réglages et fonctions

## Sorties générales Main

Les mélangeurs XML sont équipés de deux amplificateurs de puissance internes. Selon la position du sélecteur de MODE d'amplification, les amplificateurs reçoivent les signaux des bus MAIN ou MONITOR.

**19. Afficheurs de niveau MAIN** - L'afficheur de niveau de sortie vous permet de surveiller le niveau des signaux transmis à l'amplificateur de puissance MAIN et aux sorties MAIN OUT. Pour éviter toute distorsion, réglez le bouton MASTER LEVEL de sortie pour que la Led 0 ne s'allume que de temps en temps.

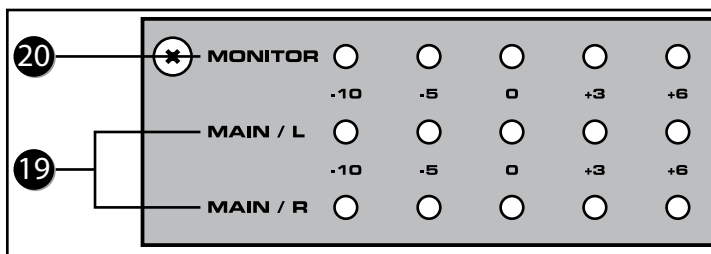

**20. Afficheur de niveau MONITOR** - L'afficheur de niveau de la sortie MONITOR vous permet de surveiller le niveau des signaux transmis à l'amplificateur de puissance MONITOR et à la sortie MONITOR Send.

**21. AMP 1/2 LIMITER** - Les témoins LIMITER s'allument lorsque le signal en entrée de l'amplificateur atteint son niveau maximum, et lorsque le limiteur entre en action. Ceci vous garantit le signal le plus pur possible, et protège vos enceintes contre l'écrêtage.

**REMARQUE :** Si les témoins LIMITER s'allument fréquemment, vous risquez d'endommager vos équipements. Baissez le niveau MASTER jusqu'à ce que les témoins restent éteints lors de l'utilisation normale.

**22. Touche PHANTOM** - Les mélangeurs XML sont équipés d'une alimentation fantôme intégrée 48 Volts pour les micros à condensateur. Lorsque la touche est enfoncée, la Led s'allume et indique que la tension fantôme est présente sur les XLR des entrées micro.

**REMARQUE IMPORTANTE :** Pour éviter les bruits de Pop de forte puissance, réglez le MASTER au minimum avant de connecter/déconnecter un micro lorsque l'alimentation fantôme est active.

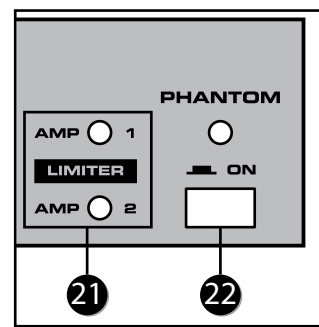

**23. EFX TO MAIN** - Le bouton EFX TO MAIN détermine le niveau des effets du processeur DSP interne dans les sorties générales MAIN.

**24. Égaliseur graphique** - L'égaliseur graphique à 7 bandes vous permet de modeler la réponse en fréquence des sorties MAIN/MONO, avec une atténuation/accentuation maximale de 12 dB sur chaque bande de fréquence. Ceci est très pratique pour atténuer les fréquences à la source du Larsen. La réponse est plate lorsque les curseurs sont en position centrale. Montez les curseurs pour accentuer la fréquence (12 dB max.) et baissez-les pour atténuer la fréquence (également de 12 dB max.). La courbe de correction est appliquée au signal de la sortie MAIN/MONO (signal des enceintes), et au signal de niveau ligne des sorties MAIN OUT.

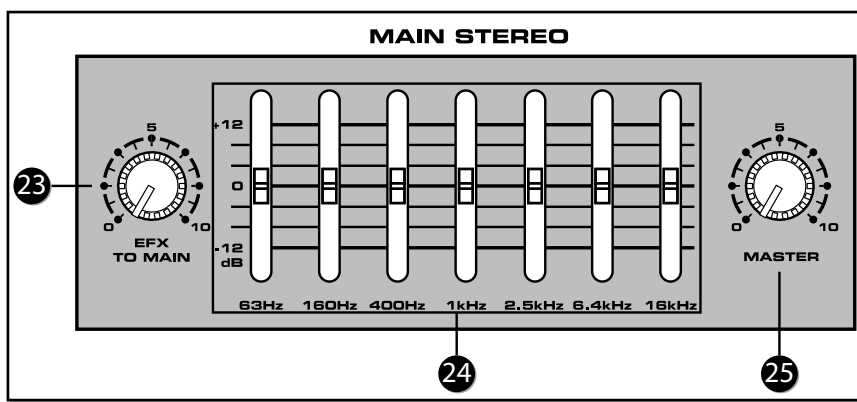

**25. MASTER** - Le réglage MASTER est le réglage de volume général du bus MAIN. Le bouton MAIN affecte le signal du bus MAIN (celui des enceintes), et le niveau des sorties MAIN OUT.

## Réglages et fonctions

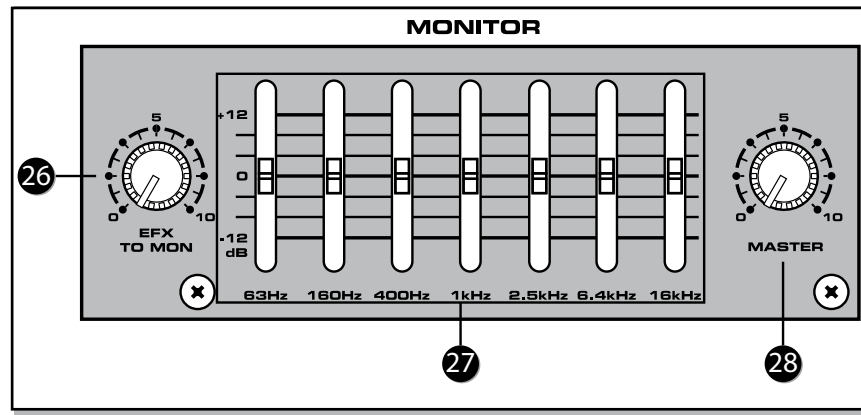

- 26. EFX TO MON** - Le bouton EFX TO MON détermine le niveau des effets du processeur DSP interne dans les sorties des retours MONITOR. Ceci vous permet d'entendre les effets dans les retours.
- 27. Égaliseur graphique (XML610 et XML910 uniquement)** - L'égaliseur graphique à 7 bandes vous permet de modeler la réponse en fréquence des sorties MONITOR, avec une atténuation/accentuation maximale de 12 dB sur chaque bande de fréquence. Ceci est très pratique pour atténuer les fréquences à la source du Larsen. La réponse est plate lorsque les curseurs sont en position centrale. Montez les curseurs pour accentuer la fréquence (12 dB max.) et baissez-les pour atténuer la fréquence (également de 12 dB max.). La courbe de correction est appliquée au signal de la sortie MONITOR (signal des retours).
- 28. MASTER** - Le réglage MASTER est le réglage de volume général du bus MONITOR. Le bouton MONITOR affecte le signal du bus MONITOR (celui des retours).

# Réglages et fonctions

## Connecteurs d'entrée de signaux Aux externes (AUX IN et CD/TAPE IN)

Ces entrées vous permettent de mélanger un signal externe aux sorties générales MAIN.

**29. AUX IN (XML410 uniquement)** - Cette entrée permet de mélanger le signal externe aux sorties générales MAIN.

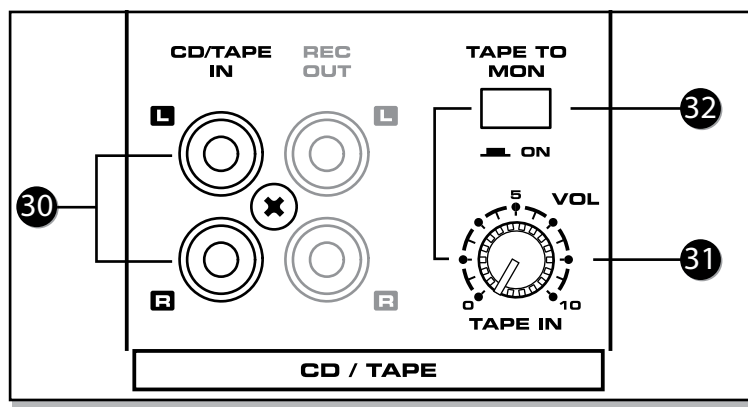
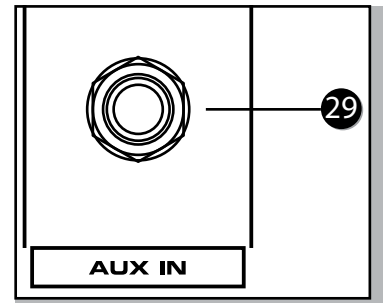

**30. CD/TAPE IN** - Utilisez cette entrée RCA stéréo pour relier un équipement à sortie stéréo au mélangeur (lecteur de MP3, lecteur de CD, etc.).

**31. VOLUME TAPE IN** - Ce bouton détermine le niveau des entrées TAPE IN et CD/TAPE IN.

**TAPE TO MON (XML610 et XML910 uniquement)** - La touche TAPE TO MON vous permet d'ajouter le signal CD/TAPE IN au bus MONITOR. Lorsque vous enfoncez cette touche, le signal de l'entrée CD/TAPE IN est mélangé au bus AUX 1/MON et le niveau est contrôlé par le bouton TAPE IN.

**REMARQUE :** Lorsque la touche TAPE TO MON est enfoncée, le bouton de volume TAPE IN détermine le niveau du signal de l'entrée CD/TAPE IN dans le mixage des retours MONITOR.

## Connecteurs de sortie

Les mélangeurs XML offrent plusieurs connecteurs de sortie permettant la connexion de divers équipements externes, comme un enregistreur stéréo (connecté aux sorties RCA REC OUT), et d'autres amplificateurs de puissance (connectés aux sorties MONITOR et MAIN).

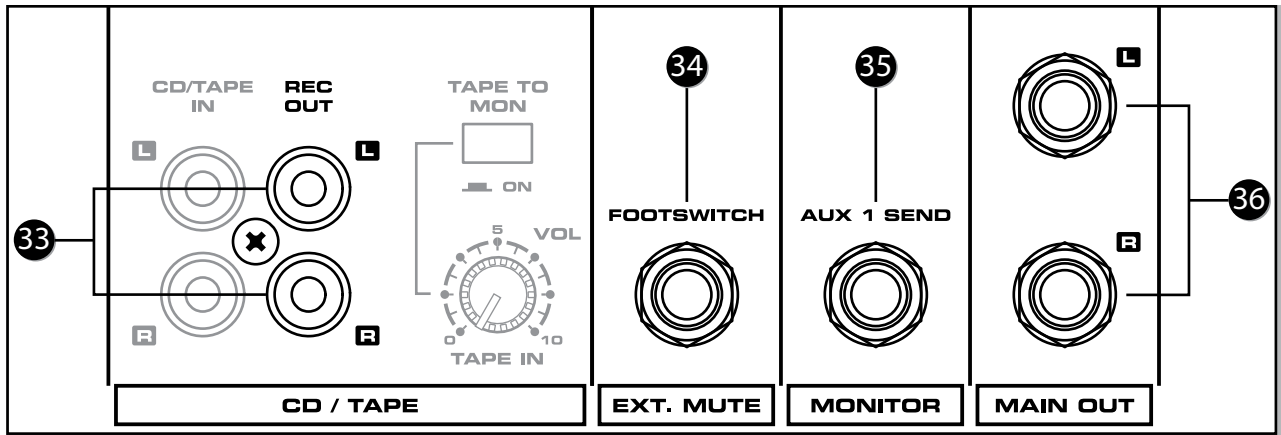

- 33. REC OUT** - Le signal disponible sur cette sortie stéréo RCA est le même signal que celui de la sortie MAIN, avant le réglage de volume général MASTER et l'égaliseur graphique. Le niveau nominal de sortie est de -10 dBV, avec une impédance de 100 Ohms.
- 34. EXT. MUTE (XML610 et XML910 uniquement)** - Connectez un contacteur au pied à l'embase EXT. MUTE pour couper les voies 1-8 au pied. Cette fonction est très pratique lorsque vous connectez un micro aux voies 9/10 ou 11/12 pour passer des annonces : il vous suffit d'appuyer sur le contacteur au pied pour couper temporairement la musique ou les voies CH 1-8.
- 35. MONITOR** - Le signal du bus MONITOR est distribué par cette sortie. Le signal passe par le bouton de volume MONITOR/MASTER et l'égaliseur graphique (XML610 et XML910) avant de sortir par l'embase MONITOR. En sonorisation, cette fonction vous permet de créer un mixage indépendant pour les retours de scène en connectant la sortie MONITOR à un ampli de puissance+enceintes ou à des enceintes actives.
- 36. MAIN OUT (XML610 et XML910 uniquement)** - Les signaux de ces connecteurs sont les signaux des bus MAIN Left et Right, en aval du réglage de niveau général MAIN/MASTER et de l'égaliseur graphique. Le niveau de sortie nominal est de +4 dBu et l'impédance de sortie est de 100 Ohms.
- 37. MAIN OUT (XML410 uniquement)** - Le signal de ce connecteur est le signal du bus MAIN, en aval du réglage de niveau général MAIN/MASTER et de l'égaliseur graphique. Le niveau de sortie nominal est de +4 dBu et l'impédance de sortie est de 100 kOhms.

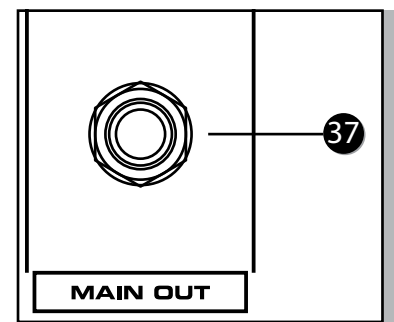

# Réglages et fonctions

## Amplificateur de puissance

Les mélangeurs XML sont équipés d'un amplificateur de puissance qui peut être configuré de plusieurs façons, selon que vous souhaitez amplifier les enceintes de façade MAIN ET les retours de scène MONITOR, ou uniquement les enceintes de façade. Les chapitres qui suivent traitent de la configuration de l'amplificateur de puissance :

**38. POWER** - Le témoin POWER indique la mise sous tension.

**39. Sélecteur de MODE d'ampli de puissance** - Le sélecteur MODE vous permet de choisir l'un des modes suivants : MAIN-MONITOR, MAIN-MAIN ou MAIN-BRIDGE (XML410 uniquement).

**ATTENTION !** Changez de mode uniquement lorsque le mélangeur est HORS TENSION !

**MAIN-MONITOR** - Les sections MAIN et MONITOR sont utilisables séparément. Le signal du bus de façade MAIN est transmis par la sortie MAIN (XML410) ou les sorties MAIN (L+R) (XML610 et XML910). Le signal du bus des retours MONITOR est transmis par la sortie MONITOR.

**MAIN-MAIN** - Dans cette position, les deux canaux de l'ampli de puissance peuvent être utilisés indépendamment. Le signal du bus MAIN est transmis par les sorties MAIN (XML410) ou RIGHT/LEFT (face arrière du XML610 et du XML910).

**MAIN-BRIDGE (XML410 uniquement)** - Dans cette position, les deux canaux de l'amplificateur (1 et 2) sont connectés en mode bridgé. Seul le signal du bus MAIN est transmis par la sortie BRIDGE.

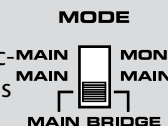

**40. LOW ENHANCE (XML610 et XML910)** - Cette touche active la fonction LOW. La fonction LOW ENHANCE accentue les basses fréquences dans les enceintes. Utilisez la fonction LOW ENHANCE pour ajouter des basses fréquences lorsque vous n'avez pas de Subwoofer.

**41. MUTE CH 1-8 (XML610 et XML910)** - Vous pouvez couper les voies 1-8 du XML610 ou du XML910 avec la touche MUTE CH 1-8. Cette fonction est très pratique lorsque vous souhaitez faire une pause et couper le son sans changer les réglages. La fonction MUTE 1-8 n'affecte pas les voies 9/10, et 11/12, ou les entrées CD/TAPE.

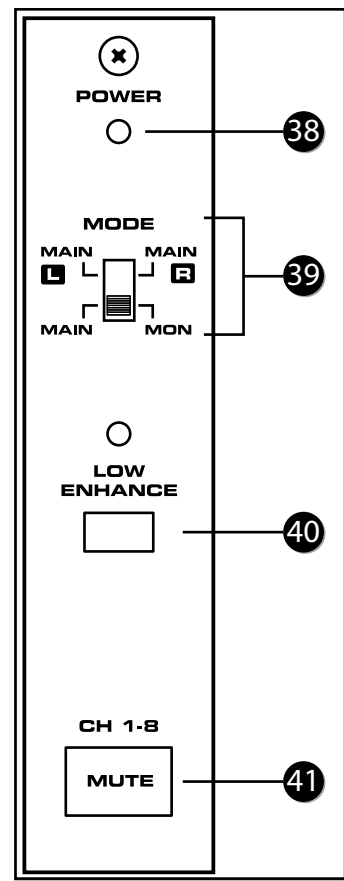

## Sorties Speaker Outputs - XML610 et XML910

Les mélangeurs amplifiés XML610 et XML910 disposent de deux amplis de puissance mono et, selon le mode de fonctionnement sélectionné, les deux amplificateurs peuvent être utilisés indépendamment pour les sorties stéréo de façade LEFT et RIGHT MAIN ou pour la sortie de façade MONO MAIN + les retours de scène de la sortie MONITOR.

**REMARQUE :** Utilisez le sélecteur MODE pour configurer les sorties d'enceintes.

L'impédance totale de charge par amplificateur ne doit pas être inférieure à 4 Ohms, par conséquent, si vous utilisez une seule enceinte sur chaque sortie, connectez des enceintes de 4–8 Ohms.

Vous pouvez connecter quatre enceintes à la fois (deux enceintes par canal). Connectez alors une enceinte de 8 Ohms à la sortie Speakon et l'autre à la sortie Jacks. Les deux sorties sont connectées en parallèle, ce qui fait que lorsque vous utilisez deux enceintes de 8 Ohms en parallèle, l'impédance résultante est de 4 Ohms.

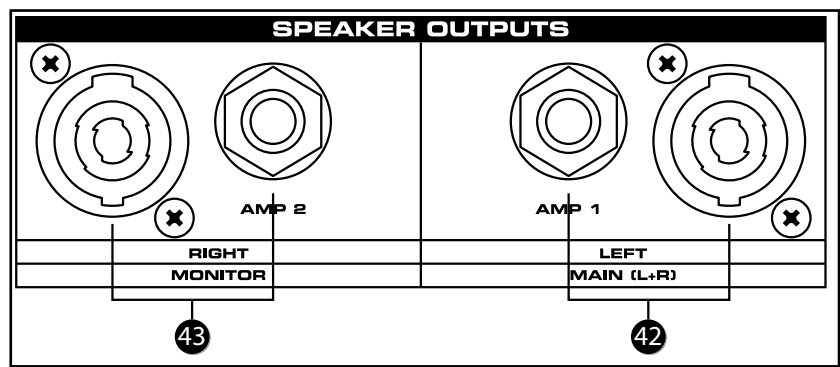

- 42. Sorties AMP 1** - L'ampli AMP 1 possède une sortie en Speakon et une autre en Jack 6,35 mm, connectées en parallèle. Ces sorties peuvent être utilisées pour la connexion de l'enceinte gauche de façade avec le XML610 ou le XML910, en mode MAIN/ MAIN. En mode MAIN/MONITOR, les sorties AMP 1 sont utilisées pour connecter les deux enceintes de façade MAIN en mono.
- 43. Sorties AMP 2** - L'ampli AMP 2 possède une sortie en Speakon et une autre en Jack 6,35 mm, connectées en parallèle. Ces sorties peuvent être utilisées pour la connexion de l'enceinte droite de façade avec le XML610 ou le XML910, en mode MAIN/ MAIN. En mode MAIN/MONITOR, les sorties AMP 2 sont utilisées pour connecter les retours de scène mono pour les musiciens.

## Sorties Speaker Outputs - XML410

Le XML410 dispose de deux amplificateurs mono, et selon le mode de sortie, les deux amplificateurs peuvent être utilisés indépendamment (puissance de sortie maximum de 200 W + 200 W) ou en mode BRIDGE (400 Watts maximum).

**REMARQUE :** Le sélecteur MODE sélectionne le signal des sorties d'enceintes, et active le mode BRIDGE.

Si les deux amplis sont utilisés pour les enceintes de façade MAINS, utilisez deux enceintes de 8 Ohm connectées en parallèle à la sortie AMP 1, et deux enceintes connectées en parallèle à la sortie AMP 2, pour un total de quatre enceintes.

L'impédance totale de charge de chaque ampli ne doit jamais être inférieure à 4 Ohms. Dans cet exemple, les deux enceintes connectées en parallèle donnent une impédance totale de 4 Ohms, ce qui est le minimum toléré.

Si vous souhaitez utiliser les deux amplificateurs séparément, un pour la façade et un pour les retours, utilisez des enceintes de 4-8 Ohms. L'impédance totale de chaque amplificateur ne doit jamais chuter en-dessous de 4 Ohms. Par conséquent, vous pouvez utiliser deux enceintes de 8 Ohms en parallèle, mais pas deux enceintes de 4 Ohms qui produiraient une impédance totale de 2 Ohms qui risquerait de détruire les amplificateurs de puissance.

Si vous utilisez les deux amplificateurs en mode BRIDGE, l'impédance de charge minimale ne doit jamais être inférieure à 8 Ohms. Si vous connectez deux enceintes en parallèle à la sortie BRIDGE, utilisez deux enceintes de 16 Ohms.

**ATTENTION :** Lorsque vous utilisez le mode BRIDGE, veillez à ne rien connecter aux sorties Jack AMP 1 et AMP 2. De la même façon, lorsque vous utilisez les sorties AMP 1 et AMP 2, veillez à ne rien connecter à la sortie BRIDGE.

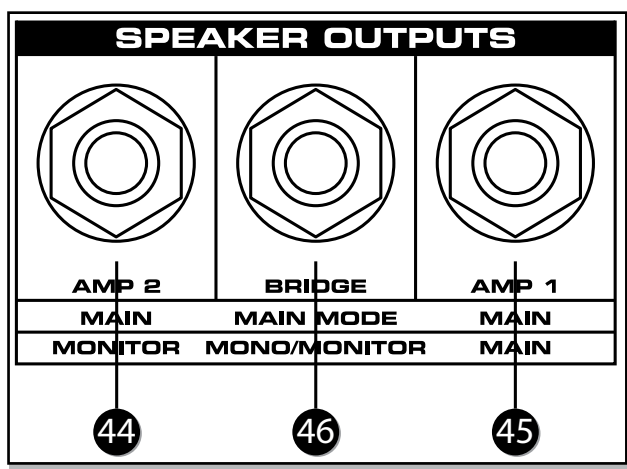

**44. Sortie AMP 1** - L'ampli AMP 1 possède une sortie en Jack 6,35 mm, pour la connexion de l'une des deux enceintes de façade lorsque le XML410 est en mode MAIN/ MAIN. En mode MAIN/MONITOR, la sortie AMP 1 est utilisée pour connecter les deux enceintes de façade MAIN en mono.

**45. Sortie AMP 2** - L'ampli AMP 2 possède une sortie en Jack 6,35 mm, pour la connexion de l'autre des deux enceintes de façade lorsque le XML410 est en mode MAIN/ MAIN. En mode MAIN/MONITOR, la sortie AMP 2 est utilisée pour connecter les retours de scène pour les musiciens.

**46. Sortie BRIDGE** - La sortie BRIDGE en Jack 6,35 mm permet la connexion de vos enceintes de façade, lorsque le XM410 est configuré en mode BRIDGE (impédance minimale de 8 Ohms !).

# Mélangeurs XML — Face arrière

**47. SÉLECTEUR DE TENSION** - Placez sur la tension secteur de votre zone géographique.

**REMARQUE :** Si vous modifiez la position du sélecteur, assurez-vous que la tension corresponde à celle de votre zone géographique. Veillez également à utiliser un fusible correspondant.

**48. Fusible** - Le fusible est situé dans ce compartiment. Remplacez-le uniquement par un autre exactement identique.

**49. Interrupteur POWER** – Place le mélangeur sous/hors tension. La mise sous tension est indiquée par la Led POWER en face avant.

**50. EMBASE SECTEUR** - Connectez le cordon secteur fourni à cette embase.

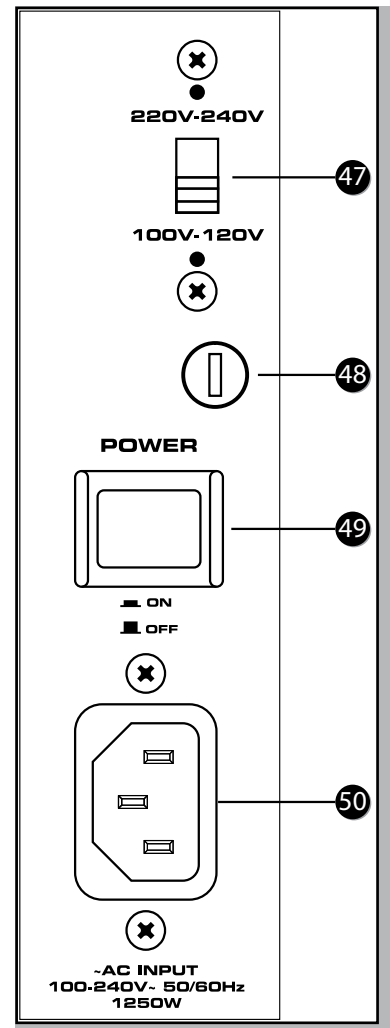

# Connexion des enceintes - XML610 et XML910

La section de sortie des amplificateurs de puissance du XML610 et du XML910 peut être configurée de plusieurs façons, selon la position du sélecteur MODE de la face avant. Ceci vous permet d'utiliser les amplis pour la façade ET les retours, ou juste les enceintes de façade MAIN, pour plus de puissance pour le public.

Il y a deux façons de connecter vos enceintes au mélangeur XML :

- 1) Vous pouvez connecter une enceinte à la sortie AMP 1 (sortie A ou B) et une enceinte à la sortie AMP 2 (sortie A ou B)
- 2) Vous pouvez connecter deux enceintes à la sortie AMP 1 (sorties A et B) et deux enceintes à la sortie AMP 2 (sorties A et B).

Dans chacun des cas, l'impédance minimale des enceintes diffère. Consultez l'illustration ci-dessous, et respectez la valeur d'impédance minimale.

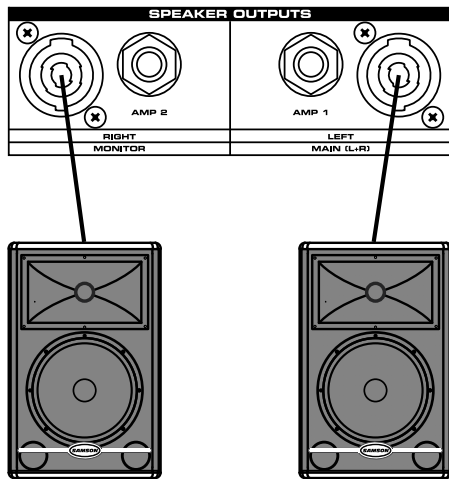

Lorsque vous connectez une enceinte en sortie AMP1 et une enceinte en sortie AMP 2, utilisez des enceintes d'une impédance minimale de 4 Ohms.

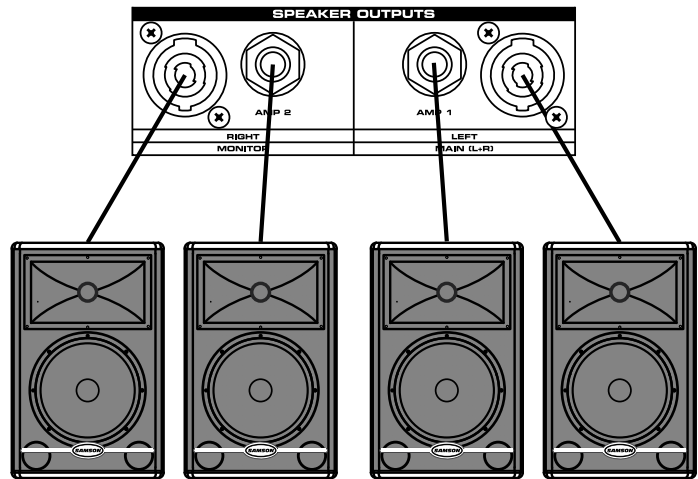

Lorsque vous connectez deux enceintes en sortie AMP1 et deux enceintes en sortie AMP 2, utilisez des enceintes d'une impédance minimale de 8 Ohms chacune.

De plus, vous pouvez connecter des amplificateurs de puissance supplémentaires aux sorties MAIN OUT et MONITOR OUT de la face arrière.

## Câblage des fiches Neutrik Speakon NL4

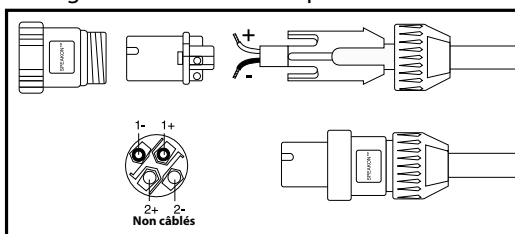

## Connexion des enceintes - XML410

La section de puissance du XML410 peut être configurée de plusieurs façons, selon la position du sélecteur MODE de la face avant. Ceci vous permet d'utiliser les amplis pour la façade ET les retours, ou juste les enceintes de façade MAIN.

Il y a trois façons de connecter vos enceintes au XML410 :

- 1) Vous pouvez connecter une enceinte à la sortie AMP 1 et une enceinte à la sortie AMP 2.
- 2) Vous pouvez connecter deux enceintes en parallèle sur la sortie AMP1 et la même chose sur la sortie AMP 2.
- 3) Vous pouvez aussi connecter une enceinte à la sortie BRIDGE.

Dans chacun des cas, l'impédance minimale des enceintes diffère.

Consultez l'illustration ci-dessous, et respectez la valeur d'impédance minimale.

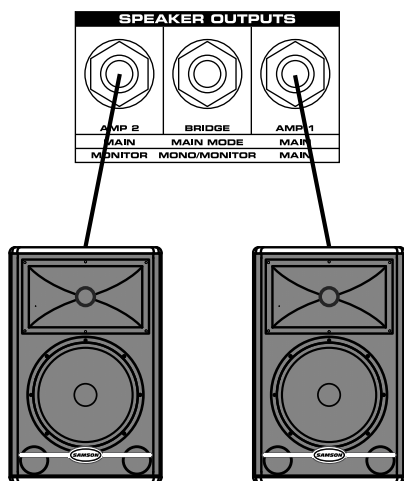

Lorsque vous connectez une enceinte en sortie AMP1 et une enceinte en sortie AMP 2, utilisez des enceintes d'une impédance minimale de 4 Ohms.

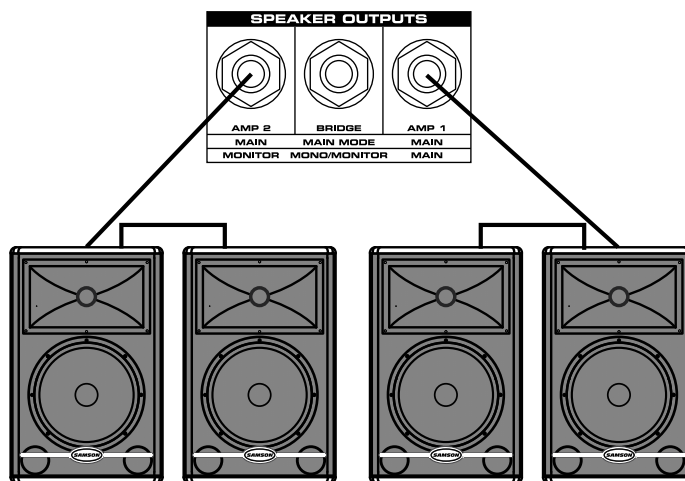

Lorsque vous connectez deux enceintes en sortie AMP1 et deux enceintes en sortie AMP 2, utilisez des enceintes d'une impédance minimale de 8 Ohms chacune.

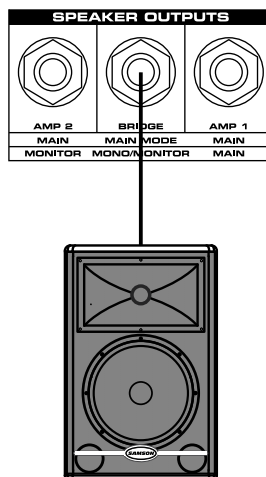

Lorsque les étages de sortie sont configurés en mode BRIDGE, utilisez une enceinte d'une impédance minimale de 8 Ohms.

De plus, vous pouvez connecter des amplificateurs de puissance supplémentaires aux sorties MAIN OUT et MONITOR OUT de la face arrière.

# Utilisation élémentaire

## Connexion des micros et Instruments

Voici quelques informations sur l'utilisation des mélangeurs amplifiés XML :

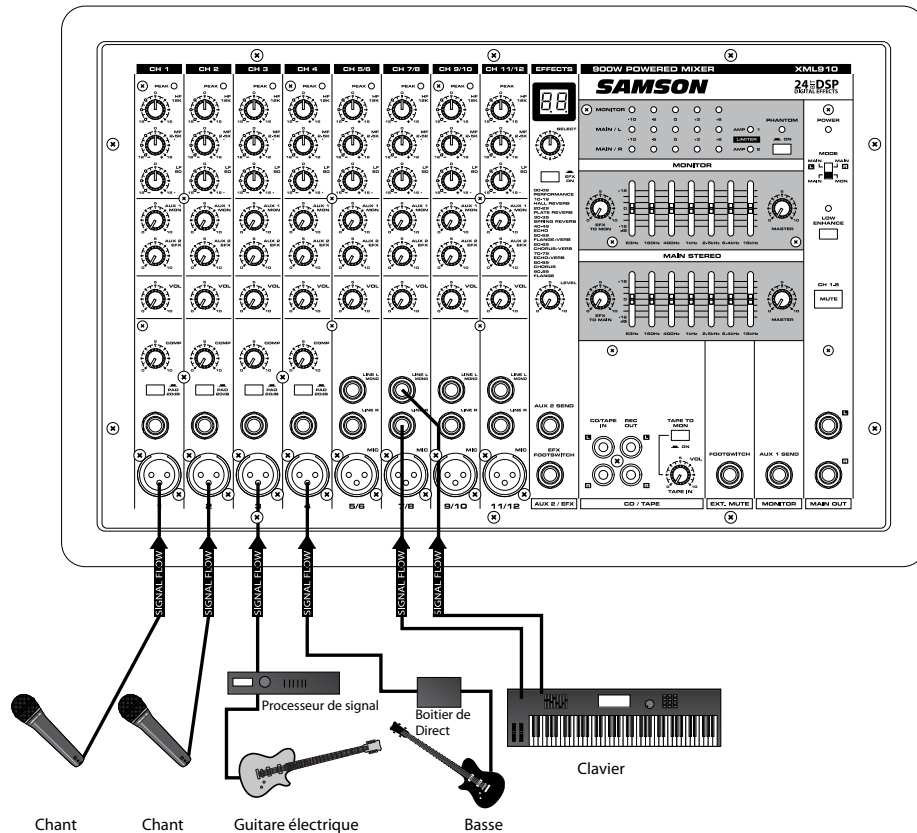

1. Avant de connecter vos micros ou vos instruments, veillez à ce que tous vos équipements (dont le XML), soient hors tension. Veillez également à ce que les réglages de volume et de gain de chaque voie du XML, ainsi que les réglages de MASTER et des sections MAIN et MONITOR soient placés au minimum.
2. Connectez les câbles à vos micros et instruments, et l'autre extrémité aux entrées correspondantes du XML.
3. Placez les équipements périphériques sous tension en premier, puis, placez le XML sous tension en dernier.

**REMARQUE :** Étant donné que le XML contient deux amplificateurs de puissance, n'oubliez jamais la règle suivante : "LE DERNIER SOUS TENSION DOIT ÊTRE PLACÉ HORS TENSION EN PREMIER". Cela signifie que lorsque vous installez votre système de sonorisation, les amplis de puissance doivent être placés sous tension en DERNIER. Lorsque vous avez terminé, placez les amplificateurs de puissance hors tension en PREMIER. Ceci évite tout bruit de pop à la mise sous et hors tension, ce qui peut endommager les enceintes.

4. Réglez le bouton MASTER de la section MAIN en position MAIN sur "5".
5. Tout en parlant dans le micro (ou en jouant de votre instrument), réglez le GAIN de la voie pour que la Led "PEAK" de la voie s'allume uniquement sur les passages les plus forts et réduisez légèrement.
6. Montez progressivement le bouton de VOLUME de la voie.
7. Si vous souhaitez modifier la réponse en fréquence de la voie, modifiez les réglages d'égalisation. Si vous ajoutez beaucoup d'égalisation, diminuez le VOLUME de la voie.
8. Utilisez l'égaliseur graphique de la section MAIN et le réglage MASTER pour contrôler la réponse et le niveau de sortie.

# Utilisation des effets numériques internes

Les mélangeurs XML sont équipés d'un processeur d'effets numériques interne 24 bits à DSP de qualité studio. Le processeur DSP vous offre des effets de toute beauté avec des délais purs, des réverbérations généreuses, et des multi-effets comme Chorus + délai ou encore Chorus + réverbération. Vous pouvez traiter vos signaux avec des effets de qualité en sélectionnant tout simplement l'un des 100 Presets. Voici comment utiliser les effets :

1. Connectez un micro ou un instrument et réglez le volume et l'égalisation.
2. Sélectionnez un Preset d'effet avec le bouton SELECT. Les 100 Presets du bouton SELECT sont organisés comme suit :

- 00–09 Performance
- 10–19 Hall Reverb
- 20–29 Plate Reverb
- 30–39 Spring Reverb
- 40–49 Echo
- 50–59 Flanger + Verb
- 60–69 Chorus + Verb
- 70–79 Echo + Verb
- 80–89 Chorus
- 90–99 Flanger

3. Une fois que vous avez sélectionné le Preset, montez le réglage AUX 2 EFX de la voie sur laquelle vous souhaitez appliquer l'effet.
4. Utilisez le bouton EFX to MAIN/MON de la section MAIN/MONITOR pour régler le niveau de retour de l'effet EFFECTS Return level. Le bouton EFX to MAIN/MON détermine le niveau général du processeur d'effet dans le mixage. Si vous n'utilisez pas le mélangeur en position MAIN/MONITOR ou BRIDGE, montez le niveau EFX to MAIN/MON des sections MAIN et MAIN/MONITOR de sorte que le niveau des effets soit le même dans les deux enceintes.

**REMARQUE :** Si le signal des effets est distordu, même lorsque vous baissez le réglage EFX to MAIN/MON, baissez les niveaux AUX 2/EFX de chaque voie, jusqu'à ce que la distorsion disparaisse.

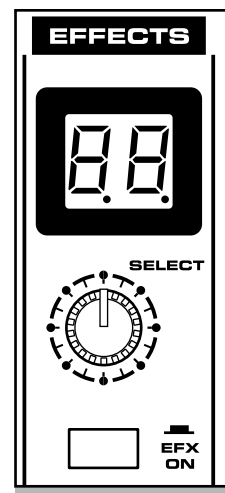

# Création d'un mixage pour les retours

## Création d'un mixage indépendant pour les enceintes de façade et de retours

Les mélangeurs XML vous permettent d'utiliser les étages de sortie en mode MAIN/MONITOR. Vous pouvez ainsi utiliser l'un des amplificateurs pour les enceintes de façades, et l'autre amplificateur pour les retours de scène en face des musiciens. Suivez ces étapes pour créer un mixage indépendant pour les retours :

1. Réglez le bouton MONITOR et le bouton VOLUME des voies sur "0".

2. Montez le bouton AUX 1/MON des voies que vous souhaitez diriger vers les retours de scène.

**REMARQUE :** Les réglages MONITOR ne sont pas affectés par les réglages de niveau des voies. Ceci vous permet de créer un mixage pour les retours indépendant du mixage des façades MAIN.

3. Utilisez l'égaliseur graphique (XML610 et XML910 uniquement) et les réglages MASTER de la section MONITOR pour régler la réponse et le niveau global.

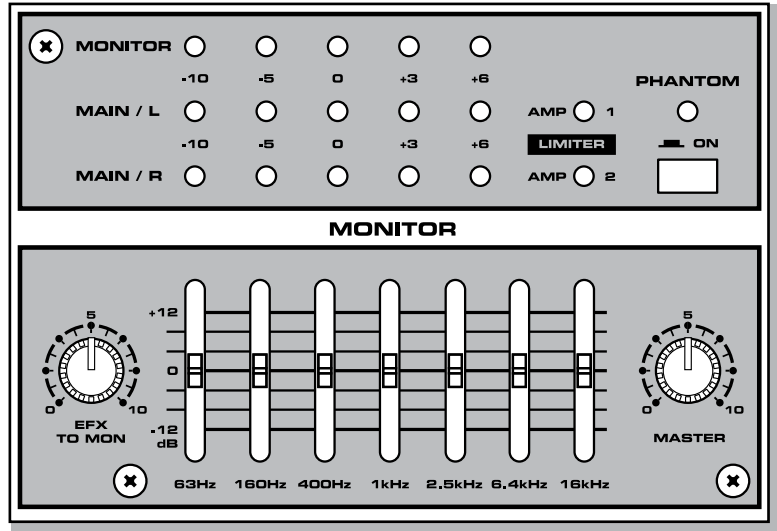

# Utilisation d'un processeur d'effets externe

## Utilisation d'un processeur d'effets externe

Si vous souhaitez utiliser un processeur d'effets externe, vous pouvez aisément utiliser le bus XML EFX à cette fin. Procédez comme suit :

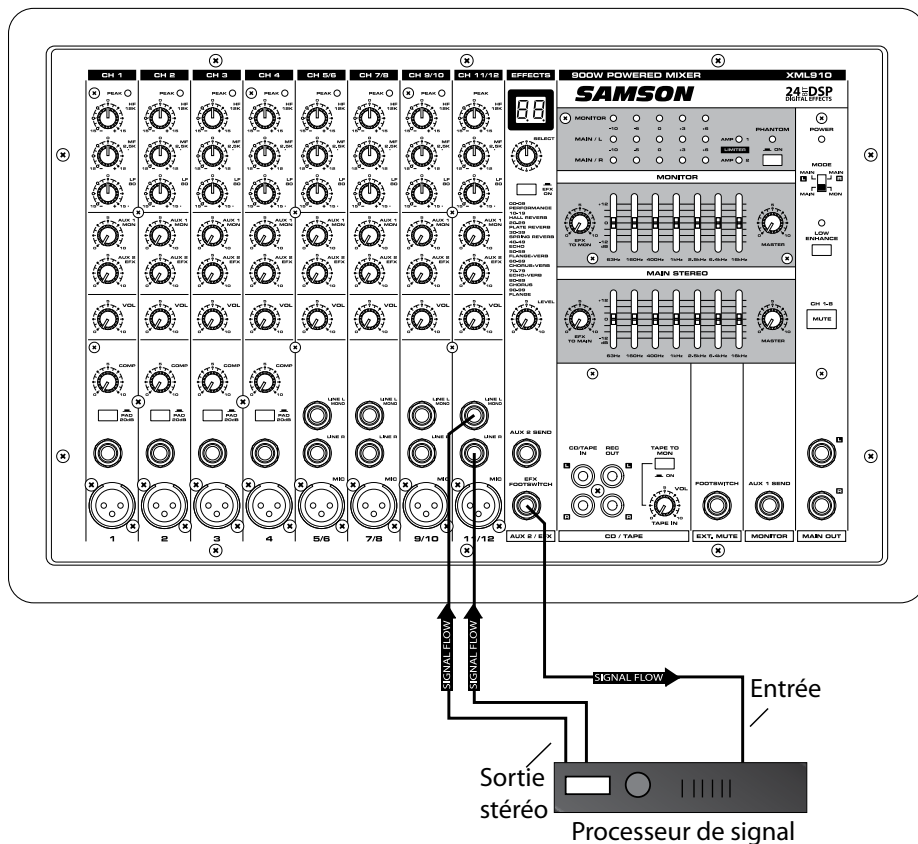

1. Réglez le bouton MASTER de la section MONITOR sur "0". Appuyez sur la touche EFX pour désactiver le processeur d'effets interne.
2. Montez les réglages AUX 2/EFX des voies sur lesquelles vous souhaitez ajouter les effets externes.
3. Réglez le bouton EFX LEVEL sur "5".
4. Réglez le niveau d'entrée sur le processeur externe de sorte à éviter toute distorsion.
5. Connectez la sortie du processeur d'effets externe à une voie d'entrée disponible. Tournez le bouton AUX 2/EFX de cette voie au minimum. Utilisez le bouton de VOLUME de la voie pour régler le niveau de retour général de l'effet.

# CD/TAPE IN • REC OUT

## Diffusion d'un CD

Les mélangeurs XML sont équipés d'une entrée spécifique pour la connexion d'un lecteur de CD, de cassette ou de MP3. Voici comment utiliser l'entrée CD/TAPE INPUT :

1. Réglez les boutons TAPE IN VOLUME et MASTER au minimum.
2. Suivez la règle de mise sous/hors tension de vos équipements en plaçant les périphériques sous tension avant le XML.
3. Réglez le bouton MASTER de la section MAIN sur "5".
4. Lancez la lecture du CD, de la cassette ou du lecteur de MP3. Utilisez le volume TAPE IN pour régler le niveau de sorte que la Led zéro de l'afficheur de niveau de la section MAIN ne s'allume qu'occasionnellement. Réglez le Master volume pour monter le niveau général, si nécessaire.

## Enregistrement des signaux du mélangeur XML

Vous pouvez enregistrer les signaux audio du XML (signaux des entrées MIC, LINE, TAPE IN et AUX) sur un enregistreur à cassette, une station DAW, un DAT ou tout autre type d'enregistreur équipé d'entrées analogiques. Connectez les sorties REC OUT du mélangeur aux entrées de l'enregistreur, comme indiqué.

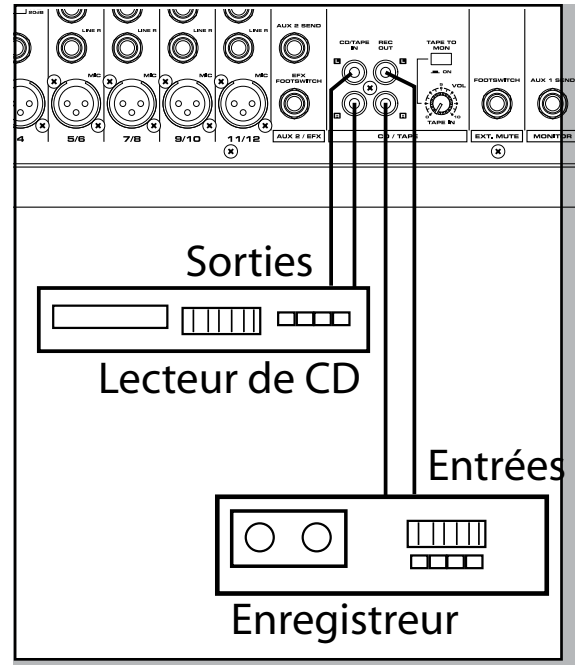

# Mise en œuvre des mélangeurs XML

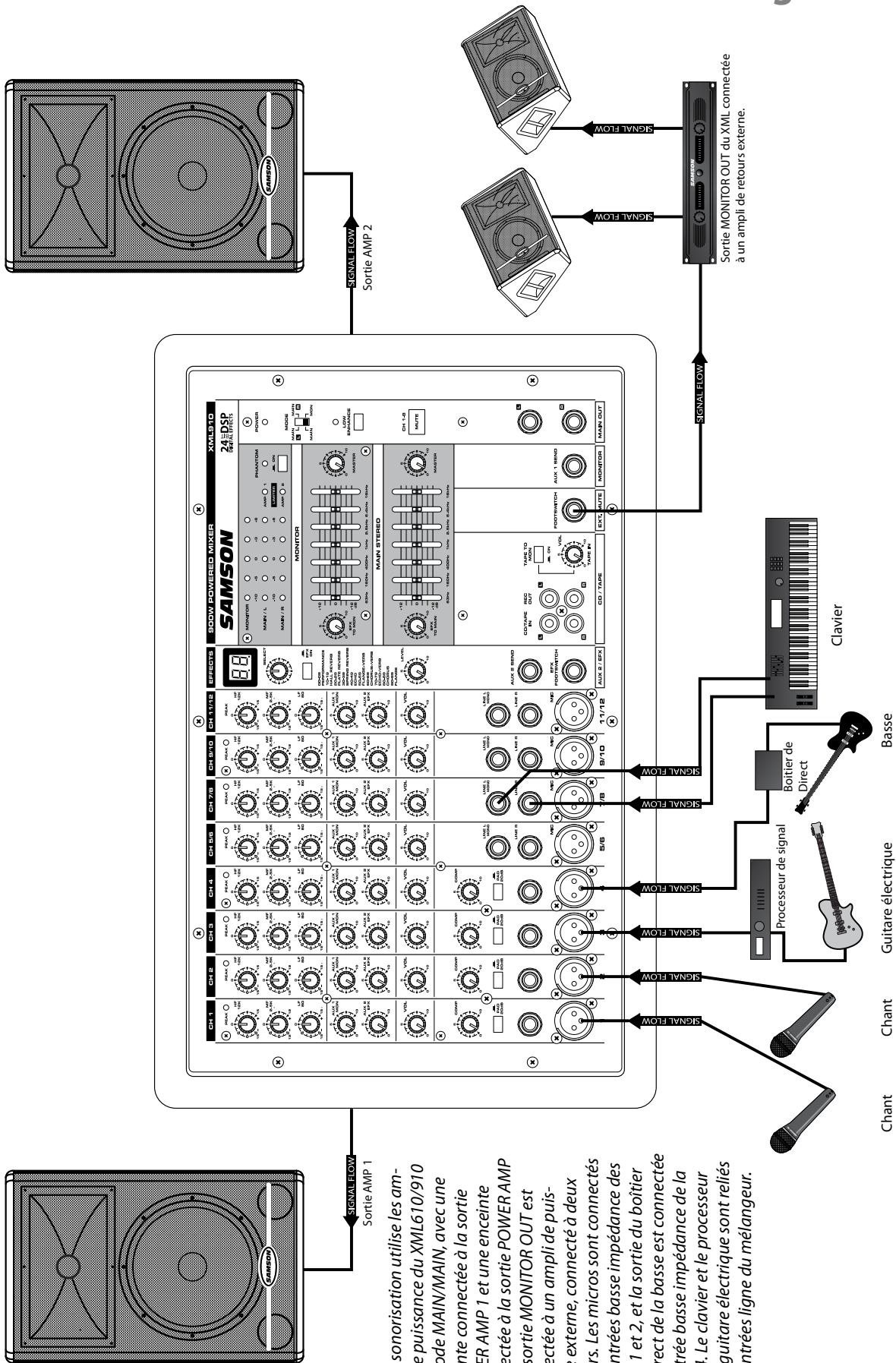

Cette sonorisation utilise les amplis de puissance du XML610/910 en mode MAIN/MAIN, avec une enceinte connectée à la sortie POWER AMP 1 et une enceinte connectée à la sortie POWER AMP 2. La sortie MONITOR OUT est connectée à un ampli de puissance externe, connecté à deux retours. Les micros sont connectés aux entrées basse impédance des voies 1 et 2, et la sortie du boîtier de Direct de la basse est connectée à l'entrée basse impédance de la voie 4. Le clavier et le processeur de la guitare électrique sont reliés aux entrées ligne du mélangeur.

# Mise en œuvre des mélangeurs XML

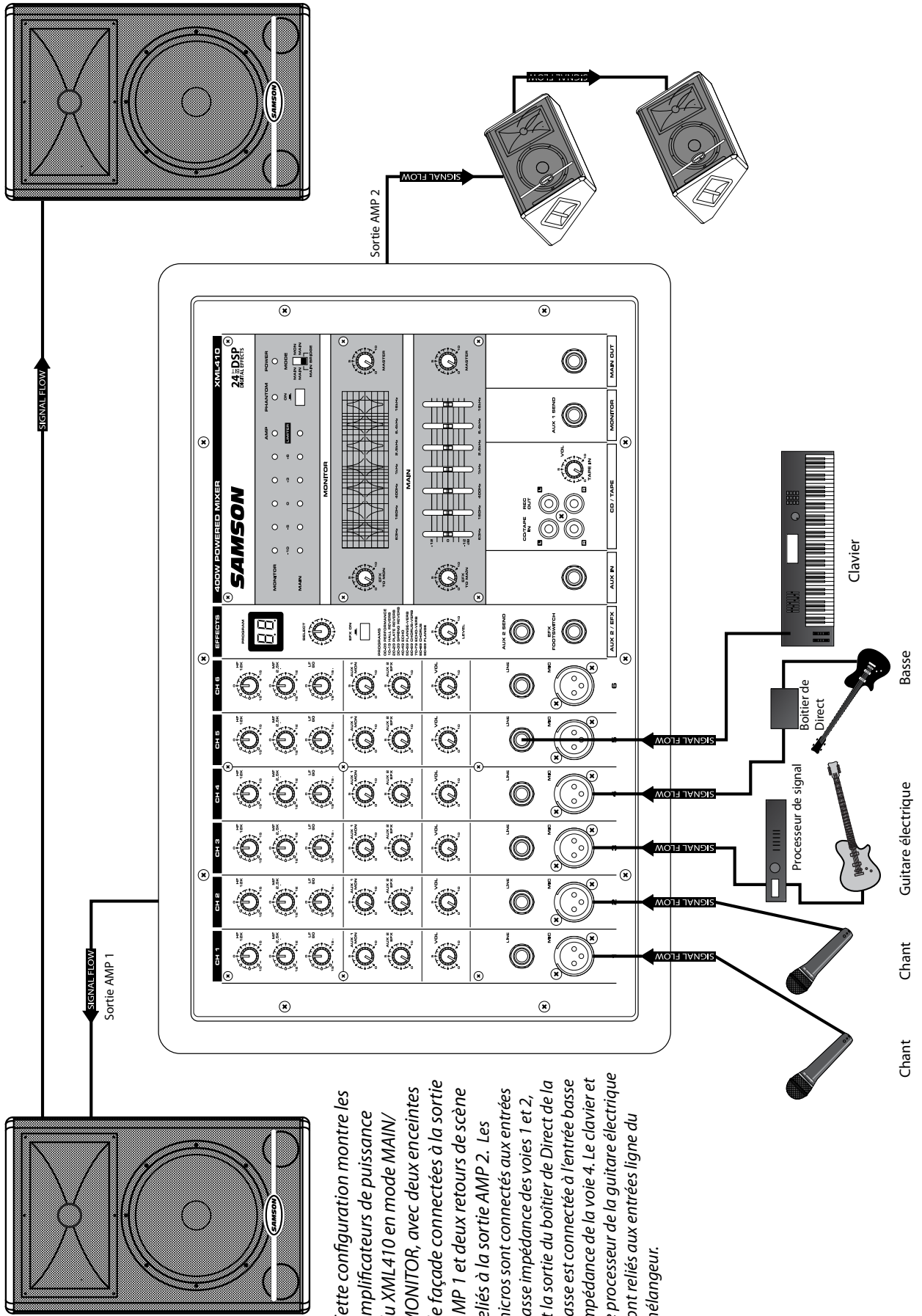

Cette configuration montre les amplificateurs de puissance du XML410 en mode MAIN/MONITOR, avec deux enceintes de façade connectées à la sortie AMP 1 et deux retours de scène reliés à la sortie AMP 2. Les micros sont connectés aux entrées basse impédance des voies 1 et 2, et la sortie du boîtier de Direct de la basse est connectée à l'entrée basse impédance de la voie 4. Le clavier et le processeur de la guitare électrique sont reliés aux entrées ligne du mélangeur.

## Connexion aux mélangeurs XML

Il y a plusieurs façons de connecter vos équipements au XML. Le XML est équipé de connecteurs symétriques et asymétriques. Utilisez le plus possible des connecteurs symétriques. Les liaisons symétriques offrent une meilleure qualité audio avec un bruit de fond réduit.

### Jack 6,35 mm mono asymétrique

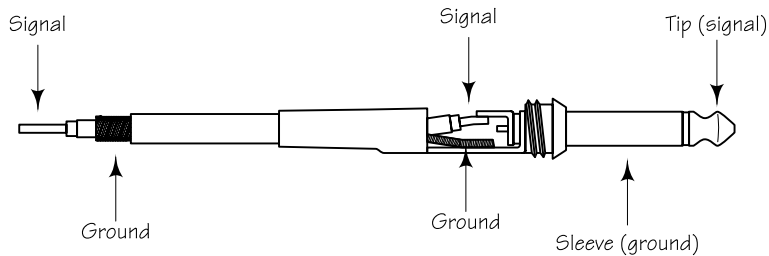

### Jack 6,35 mm stéréo symétrique

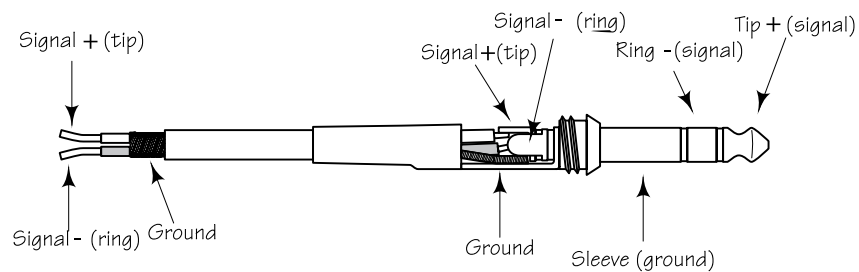

### XLR symétrique

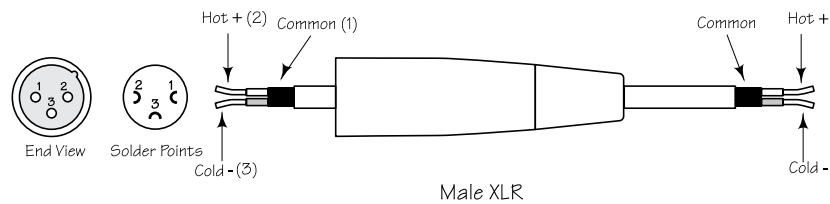
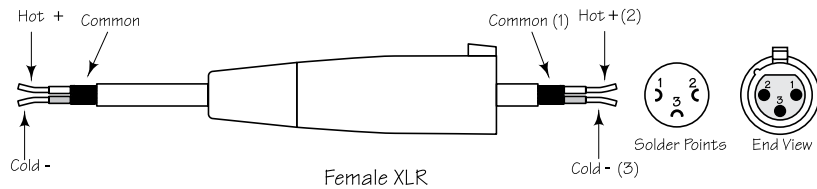

# XML610 et XML910 — Caractéristiques techniques

Puissance de sortie	XML610 : 2 x 300 W dans 4 $\Omega$ avec une DHT de 0,1 % à 1 kHz XML910 : 2 x 450 W dans 4 $\Omega$ avec une DHT de 0,1 % à 1 kHz
Réponse en fréquence	20 Hz~20 kHz +/-0,7 dB à 1 W dans 8 $\Omega$ (sortie AMP OUT) 20 Hz~20 kHz +/-0,4 avec +4 dB dans 10 k $\Omega$ (MAIN OUT, MONITOR OUT, AUX 2 SEND)
Distorsion Harmonique Totale	Inférieure à 0,06 % de 20 Hz à 20 kHz, 150 W dans 4 $\Omega$ (AMP OUT) Inférieure à 0,1 % de 20 Hz à 20 kHz, +14 dB en sortie dans 10 k $\Omega$ (MAIN OUT, MON OUT, AUX 2 SEND)
Bruit et ronflement (moyen, RS + 150 $\Omega$ ) (de 22 Hz à 22 kHz)	-112 dB bruit équivalent rapporté en entrée Bruit résiduel de -95 dB (MAIN OUT, MONITOR OUT, AUX 2 OUT) -79 dB (MAIN OUT, MONITOR OUT) bouton Master au maximum, niveaux de toutes les voies au minimum -79 dB (AUX 2) bouton Master au maximum, niveaux de toutes les voies au minimum
Gain maximum en tension	36 dB entre CH IN (MIC,XLR ) et MAIN OUT, MONITOR OUT 42 dB entre CH IN (MIC) et AUX 2 OUT 18,2 dB entre CH IN (MIC) et REC OUT 26 dB entre MONO CH IN (LINE) et MAIN OUT, MONITOR OUT 16 dB entre ST CH IN (LINE) et MAIN OUT, MONITOR OUT 26 dB entre AUX IN et MAIN OUT 30 dB entre TAPE IN et MAIN OUT
Diaphonie à 1 kHz Égalisation de voie	70 dB entre entrées adjacentes, 70 dB entre entrée et sortie HIGH 12 kHz Baxendall (+/- 15 dB Maximum) MID 2,5 kHz filtre en cloche (+/- 12 dB Maximum) LOW 80 Hz Baxendall (+/- 15 dB Maximum)
Afficheurs de niveau Égaliseur graphique Effets DSP internes	Afficheurs à 5 Leds ( -10, -5, 0, +3, +6 dB) 7 bandes (63, 160, 400, 1 k, 2,5 k, 6,4 k, 16 kHz) 24 Bits - 10 Presets chacun : 1 - Performance ; 2 - Hall Reverb, 3 - Plate Reverb ; 4 - Spring Reverb ; 5 - Echo ; 6 - Flange + Verb ; 7 - Chorus + Verb ; 8 - Echo + Verb ; 9- Chorus ; 10- Flange
Alimentation fantôme Témoins d'écrêtage Contacteur au pied	48 V S'allume avec une DHT > 0,5 % EFFETS ON/OFF
<b>DONNÉES GÉNÉRALES</b>	
Tension secteur	100 V-240 V, 50/60 Hz
Consommation électrique	XML610 : 800 W, à pleine puissance XML910 : 1250 W, à pleine puissance
Poids	XML610 : 6,5 kg XML910 : 6,8 kg
Dimensions	438 mm (l) x 296 mm (h) x 250 mm (p)

*Caractéristiques sujettes à modifications sans préavis*

---

# XML410 — Caractéristiques techniques

Puissance de sortie	XML410: 2 x 200 W dans 4 $\Omega$ avec une DHT de 0,1 % à 1 kHz
Réponse en fréquence	20 Hz~20 kHz +/-0,5 dB avec 1 W dans 8 $\Omega$ (AMP OUT) 20 Hz~20 kHz +/-0,4 dB avec sortie +4 dB dans 10 k $\Omega$ (MAIN OUT, MONITOR OUT, AUX 2 SEND)
Distorsion Harmonique Totale	Inférieure à 0,06 % de 20 Hz à 20 kHz, 150 W dans 4 $\Omega$ (AMP OUT) Inférieure à 0,1 % de 20 Hz à 20 kHz, +14 dB en sortie dans 10 k $\Omega$ (MAIN OUT, MON OUT, AUX 2 SEND)
Bruit et ronflement (moyen, RS + 150 $\Omega$ ) (de 22 Hz à 22 kHz)	-112 dB bruit équivalent rapporté en entrée Bruit résiduel de -100 dB (MAIN OUT, MONITOR OUT, AUX 2 OUT) -79 dB (MAIN OUT, MONITOR OUT) bouton Master au maximum, niveaux de toutes les voies au minimum -79 dB (AUX 2) bouton Master au maximum, niveaux de toutes les voies au minimum
Gain maximum en tension	36 dB entre CH IN (MIC,XLR ) et MAIN OUT, MONITOR OUT 42 dB entre CH IN (MIC) et AUX 2 OUT 18,2 dB entre CH IN (MIC) et REC OUT 16 dB entre ST CH IN (LINE) et MAIN OUT, MONITOR OUT 26 dB entre AUX IN et MAIN OUT 30 dB entre TAPE IN et MAIN OUT
Diaphonie à 1 kHz Égalisation de voie	70 dB entre entrées adjacentes, 70 dB entre entrée et sortie HIGH 12 kHz Baxendall (+/- 15 dB Maximum) MID 2,5 kHz filtre en cloche (+/- 12 dB Maximum) LOW 80 Hz Baxendall (+/- 15 dB Maximum)
Afficheurs de niveau Égaliseur graphique Effets DSP internes	Afficheurs à 5 Leds ( -10, -5, 0, +3, +6 dB) 7 bandes (63, 160, 400, 1 k, 2,5 k, 6,4 k, 16 kHz) 24 Bits - 10 Presets chacun : 1 - Performance ; 2 - Hall Reverb, 3 - Plate Reverb ; 4 - Spring Reverb ; 5 - Echo ; 6 - Flange + Verb ; 7 - Chorus + Verb ; 8 - Echo + Verb ; 9- Chorus ; 10- Flange
Alimentation fantôme Témoins d'écrêtage Contacteur au pied	48 V S'allume avec une DHT > 0,5 % EFFETS ON/OFF

## DONNÉES GÉNÉRALES

Tension secteur	100 V-240 V, 50/60 Hz
Consommation électrique	600 W, à pleine puissance
Poids	6,2 kg
Dimensions	438 mm (l) x 296 mm (h) x 250 mm (p)

*Caractéristiques sujettes à modifications sans préavis*

# XML610 et XML910 — Synoptique

XML610/910 BLOCK DIAGRAM

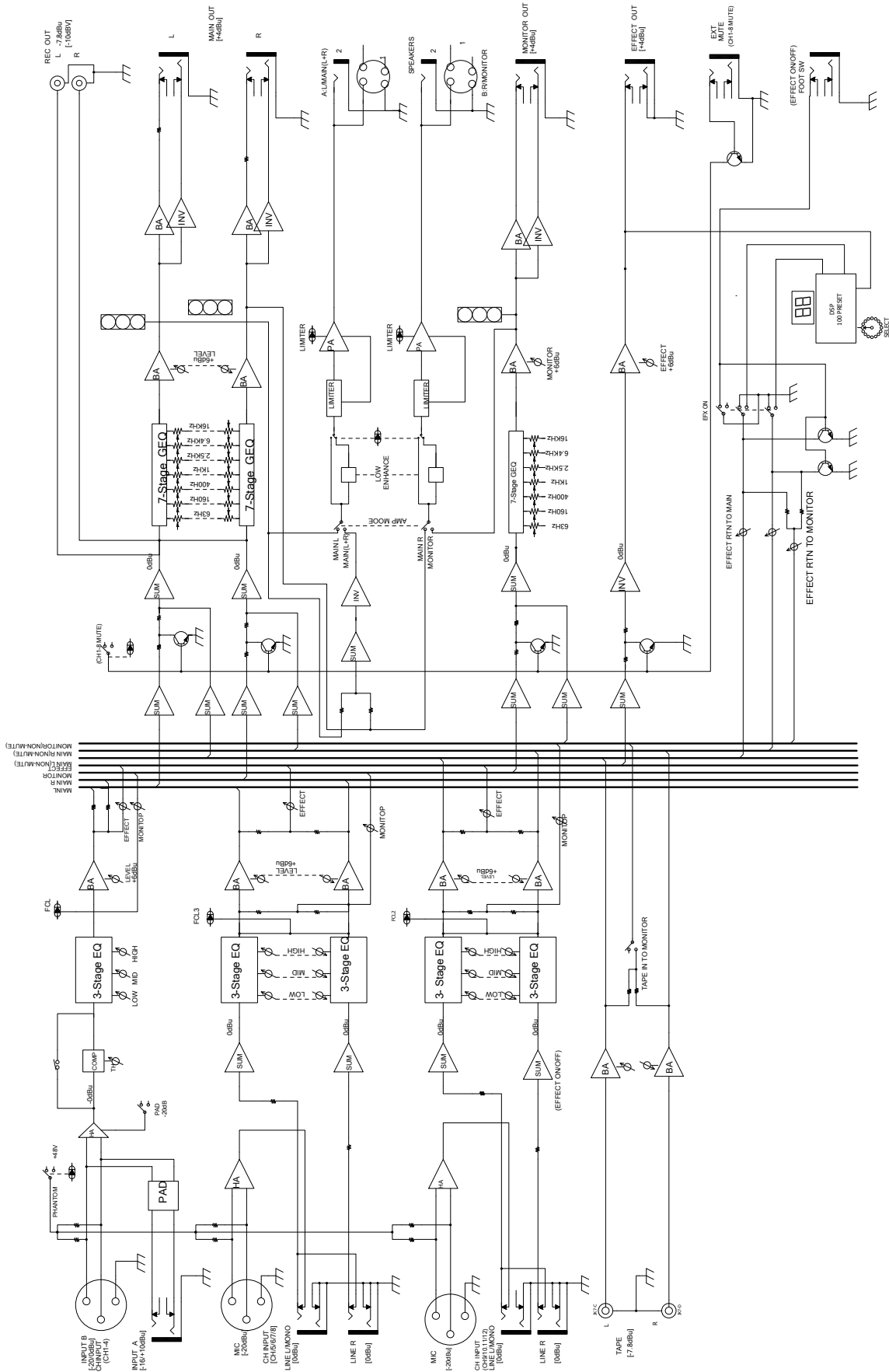

## XML410 BLOCK DIAGRAM

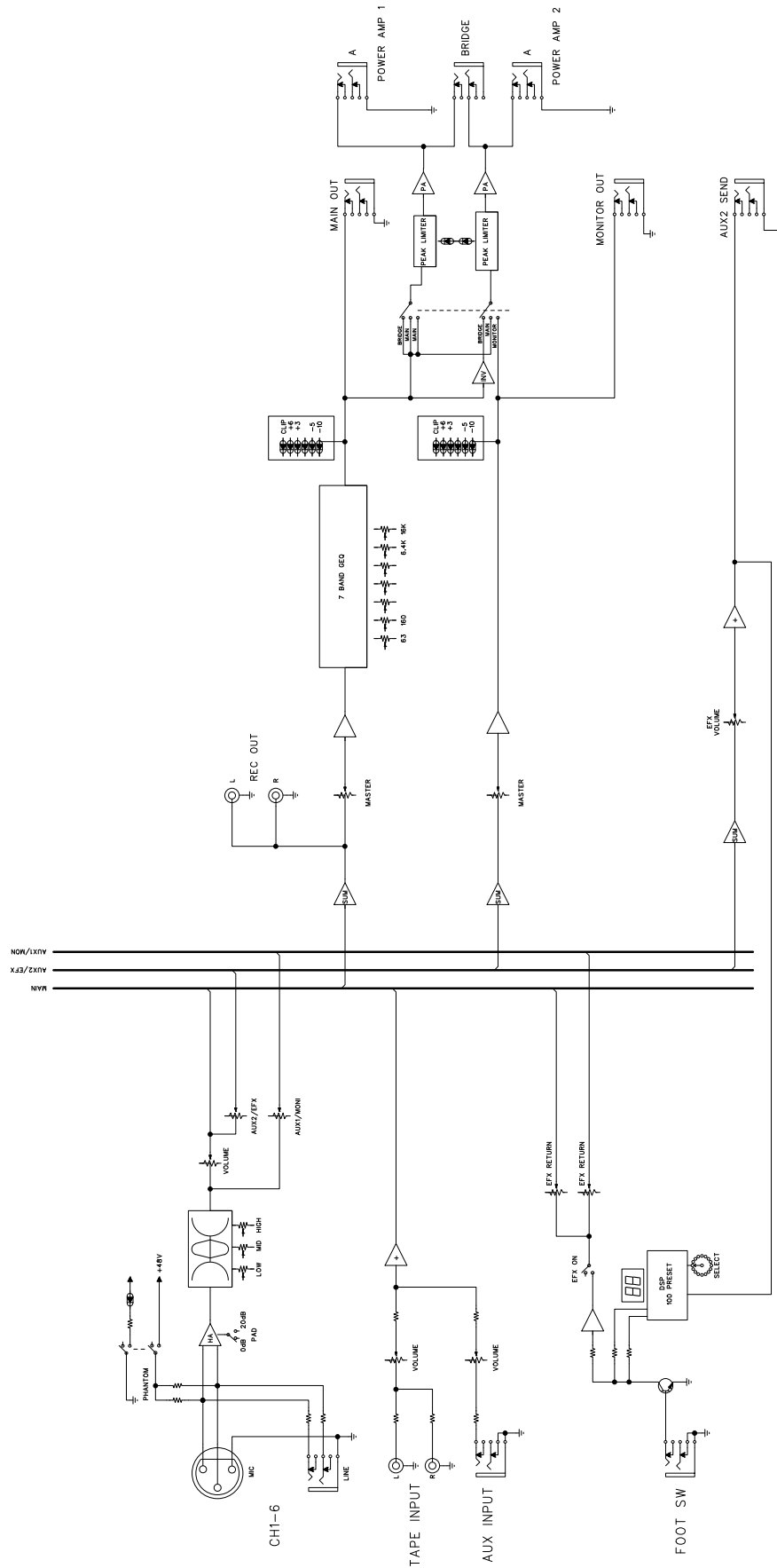

***SAMSON***<sup>®</sup>

45 Gilpin Avenue

Hauppauge, New York 11788-8816

Téléphone : 1-800-3-SAMSON (1-800-372-6766)

Télécopie : 631-784-2201

[www.samsontech.com](http://www.samsontech.com)