

# L2400 L3200

24 BIT DSP  
DIGITAL EFFECTS

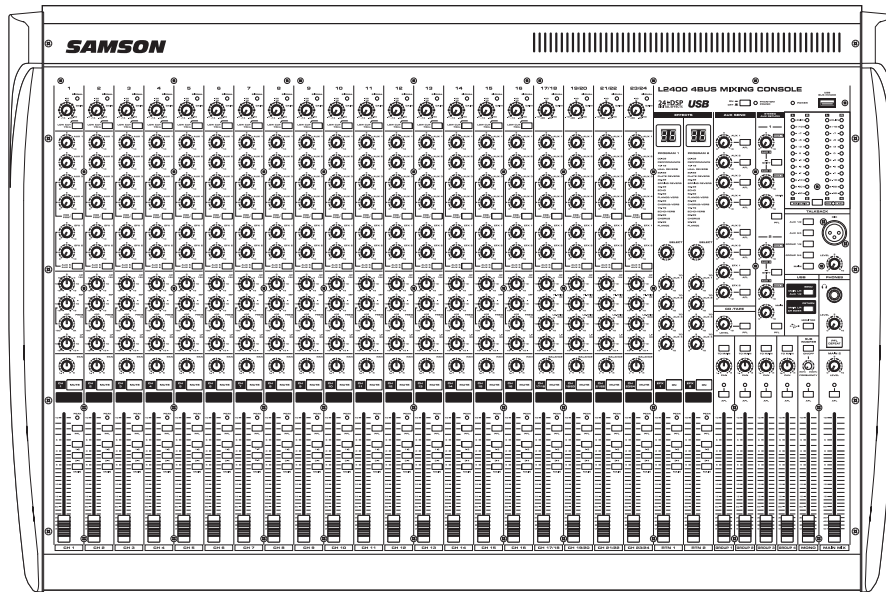

**4 BUS MIXING CONSOLE  
WITH USB I/O & DUAL 24BIT DIGITAL EFFECTS**

**Owner's Manual**

**SAMSON**

**Front of House Mixing Consoles**

# Consignes de sécurité importantes



AVIS  
RISQUE DE CHOC ÉLECTRONIQUE -  
NE PAS OUVRIR

WARNING: TO REDUCE THE RISK OF ELECTRIC SHOCK, DO NOT REMOVE COVER (OR BACK) AS THERE ARE NO USER-SERVICE-ABLE PARTS INSIDE. REFER SERVICING TO QUALIFIED SERVICE PERSONNEL.

ATTENTION: AFFIN DE PRÉVENIR LE RIQUE DE CHOCS ÉLECTRIQUES NE PAS RETIRER LES VIS. TOUTE RÉPARATION DEVRAIT ÊTRE CONFIEE À UN PERSONNEL QUALIFIÉ.



This lightning flash with arrowhead symbol within an equilateral triangle is intended to alert the user to the presence of non-insulated "dangerous voltage" within the product's enclosure that may be of sufficient magnitude to constitute a risk of electric shock.

Le symbole de l'éclair prévient l'utilisateur de la présence de tensions "dangereuses" et non isolées dans l'appareil, d'une amplitude suffisante pour présenter un risque d'électrocution.



The exclamation point within an equilateral triangle is intended to alert the user to the presence of important operating and maintenance instructions in the literature accompanying the appliance.

Le symbole du point d'exclamation prévient l'utilisateur de la présence d'instructions importantes sur le fonctionnement et la maintenance de ce produit dans le mode d'emploi fourni.

THIS DEVICE COMPLIES WITH PART 15 OF THE FCC RULES CLASS B. OPERATION IS SUBJECT TO THE FOLLOWING TWO CONDITIONS: (1) THIS DEVICE MUST NOT CAUSE HARMFUL INTERFERENCE, AND (2) THIS DEVICE MUST ACCEPT ANY INTERFERENCE RECEIVED INCLUDING INTERFERENCE THAT MAY CAUSE UNDESIRE OPERATION. SUITABLE FOR HOME OR OFFICE USE.



Ce produit ne doit pas être jeté avec les ordures ménagères. Il existe un service de collecte séparé pour les produits électroniques usés. Ce service respecte les législations sur le traitement approprié, la récupération et le recyclage.

Les consommateurs des 25 pays membres de l'Union européenne, de la Suisse et de la Norvège peuvent se départir gratuitement de leurs produits électroniques usagés dans des points de collecte désignés, ou auprès d'un revendeur (lorsqu'un nouveau produit est acheté).

Pour les autres pays, veuillez contacter votre administration locale pour connaître la méthode de mise au rebut appropriée.

En procédant ainsi, vous êtes assuré que votre produit sera correctement traité, récupéré et recyclé afin de prévenir les effets négatifs possibles sur l'environnement et la santé.

# Consignes de sécurité importantes

1. Lire ces instructions.
2. Conserver ces instructions.
3. Obéir à tous les avertissements.
4. Suivre toutes les instructions.
5. Éviter d'utiliser cet appareil à proximité de l'eau.
6. Nettoyer à l'aide d'un linge sec seulement.
7. Ne pas boucher les orifices de ventilation. Effectuer l'installation selon les instructions du fabricant.
8. Ne pas installer l'appareil près d'une source de chaleur comme un radiateur, un register de chaleur, une cuisinière ou tout autre appareil (y compris les amplificateurs) qui degage de la chaleur.
9. Ne pas contourner la mesure de sécurité de la fiche polarisée ou de mise à la terre. Une fiche polarisée st dotée de deux lames dont l'une est plus large que l'autre. Une fiche avec mise à la terre est dotée de deux lames auxquelles s'ajoute une troisième broche de mise à la terre. La lame large, la troisième brouche, est founmie pour votre sécurité. Si la fiche founmie ne rentre pas dans votre prise secteur, consultez un électricien qui changera votre prise murale obsolète.
10. Protéger le cordon d'alimentation pour éviter que l'on marche dessus ou qu'il soit plié en particulier au niveau de la fiche, des prises de courant de commodité et à l'endroit où il sort de l'appareil.
11. Utiliser uniquement des equipments/accessories spécifiés par le fabricant.
12. L'appareil ne doit être utilisé qu'avec le chariot, socle, trépied support ou table trépied, support ou table spécifié par le fabriant ou vendu avec l'appareil. Un appareil utilisé en combinaison avec un chariot doit être déplacé avec soin afin d'éviter les risques de blessures ocasionnées par le renversement de l'appareil.
13. Débrancher et appareil durant les orages électriques ou lorsqu'il n'est pas utilisé pour une période de temps prolongée.
14. L'entretion ou la réparation de l'appareil doit être effectué par du personnel qualifié uniquement. Il faut faire réparer l'appareil dès que celui-ci est endommagé d'une façon quelconque, qu'il s'agisse du cordon ou de la fiche d'alimentation, si du liquide a été renversé ou des objets sont tombés dans l'appareil, s'il a été exposé à la pluie ou à une humidité excessive, s'il ne fonctionne pas normalement ou s'il a subi un choc.
15. Avertissement: Afin de réduire les risques d'incendie ou de choc électrique, ne pas exposer cet appareil à la pluie ni à l'humidité et ne pas placer d'objets remplis de liquide, omme des vases, sur le dessus de l'appareil.
16. AVERTISSEMENT: Les appareils de CLASSE I doit être raccordé à une prise électrique reliée à la terre.
17. La fiche ou un coupleur d'appareil est utilisé comme dispositif de déconnexion, ce dispositif doit rester facilement accessible.



---

# Table des matières

Introduction. . . . .	1
L2400 et L3200 - Caractéristiques . . . . .	2
Réglages et fonctions. . . . .	3
L2400 et L3200 - Connecteurs d'entrée et de sortie. . . . .	12
Utilisation de l'E/S USB . . . . .	15
L2400 et L3200 - Guide de câblage . . . . .	18
Caractéristiques techniques. . . . .	19

Merci d'avoir choisi cette console de mixage Samson L2400 ou L3200 ! Les L2400 et L3200 sont des consoles 24 entrées/32 entrées à 4 bus offrant une entrée/sortie USB, une organisation intuitive et une superbe esthétique. Ces consoles disposent de nombreuses fonctions professionnelles, comme des préamplificateurs micros de haute qualité, un égaliseur 3 bandes à médiums paramétriques, des Faders de 100 mm et 6 bus auxiliaires, pour vous permettre d'utiliser 8 mixages différents. De plus, chaque console est équipée de deux préamplis micro supplémentaires sur les voies stéréo (pour un total de 18 et 26 entrées micro sur les L2400 et L3200, respectivement). Vous disposez également de retours stéréo dédiés pour les effets numériques intégrés. Et les effets ! Le processeur d'effets 24 bits intégré permet de sélectionner l'un des 100 effets numériques de qualité studio offerts (dont des délais, des Chorus, des Flangers et de superbes réverbérations) afin de l'appliquer au signal d'un micro ou d'un instrument. L'écran LCD 7 segments de grande taille facilite la sélection de vos Presets d'effets préférés. Vous avez besoin d'encore plus d'effets ? Ces consoles sont munies de deux processeurs d'effets 24 bits intégrés. Elles disposent également de plusieurs bus auxiliaires permettant d'utiliser des combinaisons d'effets complexes sur chaque voie, ou d'assigner deux effets différents à des groupes de voies indépendants. Ces bus auxiliaires offrent également une polyvalence inégalée pour les mixages de retour (jusqu'à six mixages simultanés). Les consoles de la série L sont équipées d'une interface USB numérique sophistiquée permettant d'utiliser la plupart des logiciels d'enregistrement et de lecture sur PC. Les options de routage très flexibles offrent la possibilité de configurer la sortie USB pour délivrer le signal du mixage stéréo principal, ou utiliser les départs auxiliaires pour enregistrer un mixage indépendant. Les L2400 et L3200 permettent une reproduction sonore fidèle et détaillée grâce à leur circuit perfectionné, leurs composants de haute qualité, leurs préamplificateurs micro faible bruit et leurs bus de mixage faible impédance au son cristallin. Le boîtier en acier ultra-résistant assure une fiabilité à toute épreuve pour garantir un son de haute qualité soir après soir, concert après concert.

Les L2400 et L3200 sont les consoles par excellence pour les studios, les systèmes de sonorisation et les installations commerciales. Elles offrent une multitude d'entrées, des effets impressionnants et un son de qualité studio, le tout dans un format compact.

Dans ces pages, vous trouverez une description détaillée des fonctions des consoles L2400 et L3200, une présentation de leurs réglages, les instructions d'installation et d'utilisation, ainsi que leurs caractéristiques techniques. Vous trouverez également une carte de garantie — prenez le temps de la remplir et de nous la renvoyer pour pouvoir bénéficier de nos services d'assistance et recevoir les informations sur les autres produits Samson. Pensez également à visiter notre site ([www.samsontech.com](http://www.samsontech.com)) pour obtenir des informations sur tous nos produits.

Avec un entretien adapté et une ventilation suffisante, votre console vous donnera satisfaction pendant de très nombreuses années. Prenez le temps de noter le numéro de série et la date d'achat pour toute référence ultérieure.

Numéro de série : \_\_\_\_\_

Date d'achat : \_\_\_\_\_

Pour faire réparer votre console, vous devez tout d'abord obtenir un numéro d'autorisation de retour auprès de nos services. Sans ce numéro, nous ne pouvons pas accepter le produit. Appelez Samson au 1-800-3SAMSON (1-800-372-6766) pour obtenir ce numéro avant de nous expédier le produit. Conservez les emballages d'origine pour tout retour en atelier. Si vous avez acheté le produit hors des États-Unis, contactez votre revendeur Samson pour obtenir les informations sur la garantie.

# L2400 et L3200 - Caractéristiques

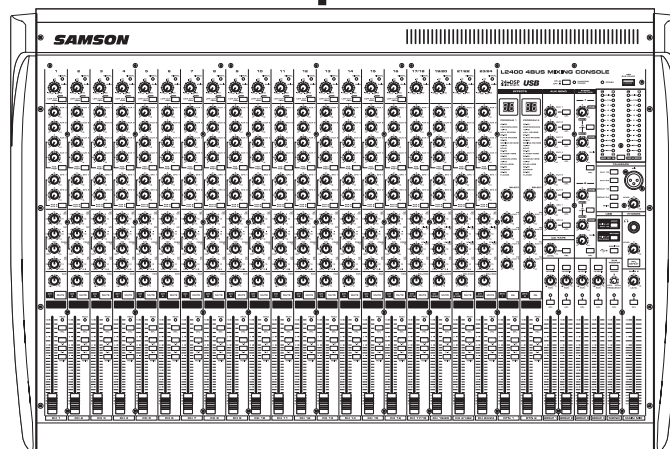

Les consoles Samson L2400 et L3200 offrent une multitude de fonctions et une qualité sonore exceptionnelle. Elles sont parfaitement adaptées à la plupart des applications d'enregistrement et de sonorisation. Voici leurs caractéristiques principales :

- Les L2400 et L3200 sont des consoles de mixage 24/32 entrées offrant un format pratique pour votre pupitre de travail et une disposition intuitive permettant d'accéder facilement aux réglages.
- Une multitude d'entrées : La L2400 comporte 16 entrées micro/ligne et 4 entrées ligne stéréo, et la L3200, 24 entrées micro/ligne et 4 entrées ligne stéréo. Vous disposez également de retours stéréo dédiés pour les effets numériques intégrés.
- Deux préamplificateurs micro supplémentaires sur les voies stéréo (pour un total de 18 et 26 entrées micro sur les L2400 et L3200, respectivement).
- Interface USB bidirectionnelle intégrée pour l'enregistrement sur un ordinateur. La sortie peut être configurée pour délivrer le mixage principal MAIN ou AUX 1 - 2, et l'entrée peut servir à acheminer le mixage principal MAIN ou le signal de la dernière voie stéréo.
- Faders à longue course (100 mm) de conception spéciale sur la totalité des voies, des bus et des sorties mono et principales (gauche/droite).
- Deux processeurs multi-effets DSP 24 bits intégrés offrant 100 Presets d'effets de qualité studio, dont des réverbérations, des délais, des Chorus et des Flangers.
- Les consoles L2400 et L3200 sont équipées de préamplificateurs micro faible bruit de haute qualité pouvant accepter les signaux de la plupart des micros standard. L'alimentation fantôme 48 V permet d'utiliser des micros à condensateur.
- Toutes les voies micro/ligne des L2400 et L3200 sont équipées d'un réglage de gain, d'un filtre coupe-bas, d'un Jack d'insertion pratique permettant de relier des effets externes, et d'un égaliseur 3 bandes avec médiums paramétriques servant à corriger la réponse en fréquence du signal de chaque entrée.
- Six départs auxiliaires : Les deux départs Aux pré-Fader peuvent délivrer des mixages de retour, les deux départs Aux supplémentaires peuvent être configurés pour les retours ou les effets (selon la position de la touche Pre/Post), et les deux départs EFX supplémentaires permettent d'acheminer le signal aux deux processeurs d'effets intégrés. Pour une flexibilité accrue, les signaux des départs EFX peuvent être acheminés à la sortie AUX 5-6 plutôt qu'aux effets intégrés pour vous permettre d'utiliser huit mixages Aux différents.
- Une sortie Mono/Subwoofer avec filtre passe-bas réglable, dont le niveau est déterminé par un Fader à longue course de 100 mm.
- Deux paires d'afficheurs à Leds 12 segments pouvant être configurés pour indiquer les niveaux des sorties Main gauche et droite (AFL et PFL), ou Group 1 - 4.
- Une section d'ordre Talkback complète avec entrée micro XLR, alimentation fantôme, réglage de niveau et touches de routage aux sorties Aux 1/2, Aux 3/4, Group 1/2, Group 3/4 et Main Mix.
- Les circuits perfectionnés comportent des amplificateurs opérationnels faible bruit et des bus faible impédance permettant un son de qualité exceptionnelle.
- Le boîtier en acier ultra-résistant assure une fiabilité inégalée soir après soir, concert après concert.
- Une garantie étendue de trois ans.

# Réglages et fonctions

Voie mono

Voie stéréo

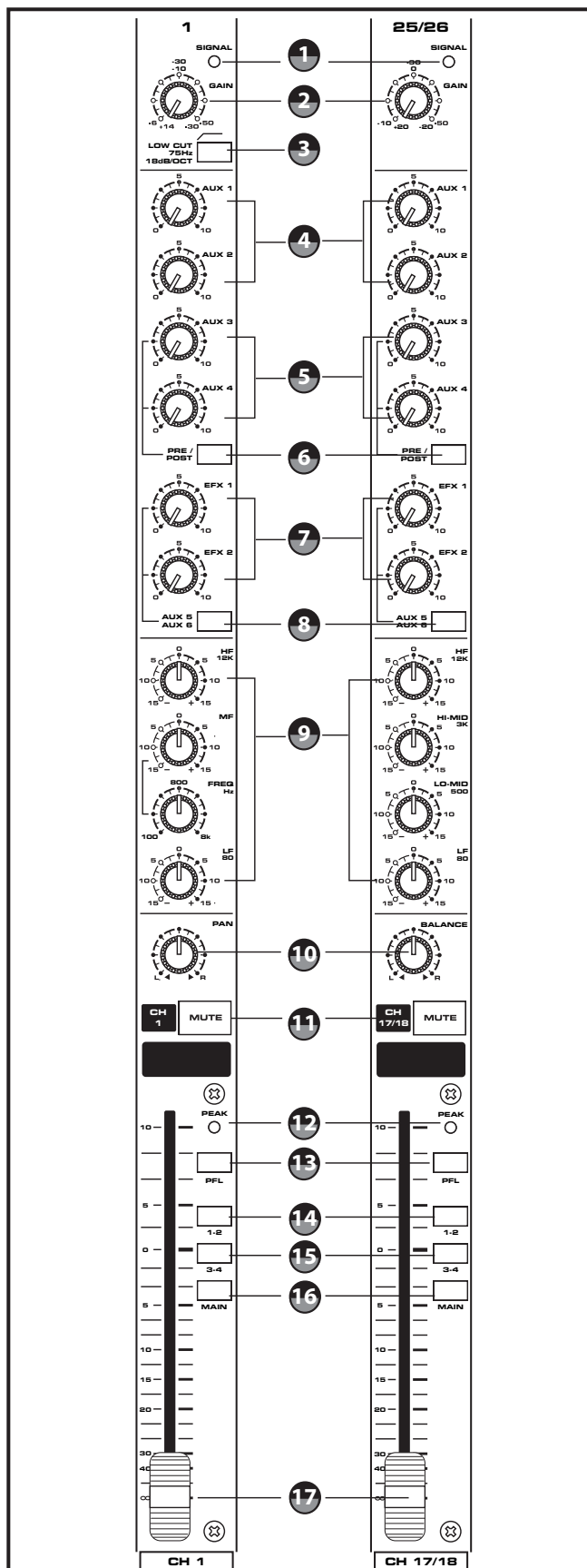

1 à 24 sur la L3200  
1 à 16 sur la L2400

25/26 à 31/32 sur la L3200  
17/18 à 23/24 sur la L2400

## SECTION DES VOIES D'ENTRÉE

Cette section présente chaque réglage des VOIES D'ENTRÉE des L2400 et L3200 : l'égaliseur 3 bandes, les départs MONITOR/EFX et les réglages PAN, GAIN et VOLUME.

### 1 - Led SIGNAL

Le préampli micro/ligne des L2400 et L3200 est muni d'une Led SIGNAL. Cette Led s'allume lorsqu'un signal est présent en entrée.

### 2 - Bouton GAIN

L'étage préamplificateur des L2400 et L3200 dispose d'un bouton de GAIN offrant une plage de réglage de -6 à -50 dB pour l'entrée MIC, et de +14 à -30 dB pour l'entrée LINE.

### 3 - Touche LOW CUT

Toutes les voies des consoles L2400 et L3200 sont munies d'un filtre coupe-bas LOW CUT (ou passe-haut) servant à atténuer les basses fréquences inférieures à 75 Hz, avec une pente de 18 dB/octave.

### Bus auxiliaires (4 - 8)

Les consoles L2400 et L3200 offrent plusieurs bus auxiliaires permettant de créer des mixages indépendants afin de les acheminer aux processeurs d'effets interne ou externe, ou aux retours de scène. Ces bus prélèvent tout d'abord le signal de chacune des voies, dont le niveau est déterminé à l'aide des boutons Aux. Le mixage des signaux auxiliaires est ensuite acheminé au processeur d'effets intégré ou à la sortie servant à relier les effets externes ou les retours de scène. Les consoles comportent six bus auxiliaires (avec possibilité d'en utiliser huit) afin de vous permettre de contrôler facilement le mixage des effets et des retours.

### PRÉ....? POST....? DE QUOI S'AGIT-IL ?

Vous devez comprendre le fonctionnement des départs PRÉ et POST Fader pour pouvoir utiliser votre console correctement. Lorsque le bus auxiliaire est en mode PRÉ-Fader, le signal est prélevé avant le Fader de la voie puis acheminé à la sortie Aux. Ainsi, le Fader de la voie n'affecte pas le niveau du départ Aux lorsque le mode PRÉ est sélectionné. Utilisez un départ Pré-Fader pour le mixage de retour. Les modifications alors apportées au niveau du mixage de façade (déterminé par le Fader) n'affectent pas le niveau du mixage de retour (déterminé par le bouton Aux). Lorsque le bus auxiliaire est en mode POST-Fader, le signal est prélevé après le Fader de la voie puis acheminé à la sortie Aux.

FRANÇAIS

# Réglages et fonctions

## SECTION DES VOIES D'ENTRÉE - suite

Le Fader affecte donc le niveau du départ Aux lorsque le mode POST est sélectionné. La plupart du temps, le départ POST-Fader sert à acheminer le signal aux processeurs d'effets interne et externe. Lorsque vous utilisez des départs Aux POST-Fader, le niveau des effets demeure proportionnel au niveau général déterminé à l'aide du Fader.

### 4 – Départ Pré-Fader AUX 1-2

Chacune des voies d'entrée comporte deux départs AUX. Les boutons AUX 1-2 déterminent la portion du signal qui est acheminée à la sortie AUX 1-2. Le signal acheminé au départ AUX 1-2 est prélevé avant (PRÉ) le Fader de la voie afin que ce dernier n'affecte pas le niveau du départ. Les bus AUX 1-2 servent habituellement à délivrer un mixage indépendant à un système de retours.

### 5 – Départ Pré/Post-Fader AUX 3-4

Chacune des voies d'entrée comporte deux départs AUX pouvant être configurés en mode Pré ou Post. Les boutons AUX 3-4 déterminent la portion du signal qui est acheminée à la sortie AUX 3-4. La touche PRE/POST (6) permet de configurer le départ AUX 3-4 en mode Pré ou Post-Fader. Le bus AUX 3-4 sert habituellement à délivrer un mixage indépendant à un système de retours, mais vous pouvez également l'utiliser pour relier un processeur externe en plaçant la touche PRE/POST sur la position POST.

### 6- Touche PRE/POST

La touche PRE/POST détermine si le signal du départ AUX 3-4 doit être prélevé avant ou après le Fader. Lorsqu'elle est réglée sur PRE, le signal acheminé au départ AUX 3-4 est prélevé avant le Fader de voie (il n'affecte pas le niveau du départ). Placez-la sur la position PRE lorsque vous souhaitez utiliser le départ AUX 3-4 pour le mixage de retour. Lorsque la touche PRE/POST est réglée sur POST, le signal acheminé au départ AUX 3-4 est prélevé après le Fader de la voie. Le Fader affecte alors le niveau du départ, qui demeure proportionnel au niveau principal de la voie. Placez la touche sur la position POST lorsque vous souhaitez utiliser le départ AUX 3-4 pour relier les effets. Le niveau des effets peut alors demeurer proportionnel au niveau de la voie.

### 7 – Départ Post-Fader EFX1-2 / AUX 5-6

Les consoles offrent des effets numériques 24 bits de haute qualité, dont le niveau peut être réglé indépendamment sur chaque voie. Le bouton EFX1-2 de la voie détermine la portion du signal qui est acheminée à chacun des bus EFX, dont les signaux sont

traités par les deux processeurs DSP intégrés. Pour une flexibilité accrue, le signal EFX1-2 peut également être acheminé à un processeur d'effets externe relié aux sorties AUX 5-6 en face arrière.

### 8 – Touche AUX 5-6

La touche AUX 5-6 permet de sélectionner le bus utilisé pour acheminer le signal EFX1-2 / AUX 5-6. Lorsque la touche AUX 5-6 d'une voie est en position basse, le signal de cette voie est acheminé au bus AUX 5-6. Ce mixage indépendant peut être délivré à un effet externe relié aux sorties AUX 5-6 en face arrière.

### 9 - Égaliseur de voie - Voies mono

Les voies d'entrée micro/ligne des consoles L2400 et L3200 comportent un égaliseur 3 bandes avec médiums paramétriques servant à déterminer le niveau des fréquences hautes, médiums et basses de chaque voie. La section ci-dessous présente la fréquence centrale, la plage d'accentuation/atténuation et le type de chacun des filtres.

#### HF (HAUTES FRÉQUENCES)

##### Filtre Baxendall, +/-15 dB à 12 kHz

La réponse dans les hautes fréquences de la voie est plate lorsque ce bouton est réglé sur la position "12:00". Tournez-le vers la droite ou la gauche pour accentuer ou atténuer (jusqu'à +/- 15 dB) les hautes fréquences à 12 kHz.

#### MF (FRÉQUENCES MÉDIUMS)

##### ACCENTUATION/ATTÉNUATION

Le bouton MF fonctionne conjointement avec le bouton FREQ pour déterminer la réponse dans les fréquences médiums des voies mono. Vous pouvez sélectionner la fréquence médium à l'aide du bouton FREQ, puis utiliser le bouton MF pour accentuer/atténuer cette fréquence de +/- 15 dB. La réponse dans les fréquences médiums est plate lorsque le bouton MF est réglé sur la position "12:00".

#### FREQ (FRÉQUENCES MÉDIUMS)

##### Réglable de 100 Hz – 8 kHz

Le bouton FREQ permet de corriger la réponse en fréquence du signal de la voie avec plus de précision. En effet, vous pouvez utiliser ce bouton pour déterminer la fréquence spécifique que vous souhaitez accentuer/atténuer. Le filtre des médiums dispose d'une largeur de bande (Q) fixe de deux octaves (la largeur de bande de fréquences autour de la fréquence centrale affectée par le bouton d'accentuation/atténuation MF). La plage de réglage s'étend de 100 Hz à 8 kHz.

## SECTION DES VOIES D'ENTRÉE - suite

### LF (BASSES FRÉQUENCES)

#### Filtre Baxendall, +/- 15 dB à 80 Hz

La réponse dans les basses fréquences de la voie est plate lorsque ce bouton est réglé sur la position "12:00". Tournez-le vers la droite ou la gauche pour accentuer ou atténuer (de +/- 15 dB) les basses fréquences à 80 Hz.

#### 9 - Égaliseur des voies stéréo

Les voies stéréo des L2400 et L3200 comportent un égaliseur 4 bandes servant à déterminer le niveau des fréquences hautes, médiums et basses de chaque voie. L'égaliseur des voies stéréo est semblable à celui des voies mono, mais il affecte un signal stéréo. La réponse en fréquence de la voie demeure plate lorsque les boutons sont réglés sur la position "12:00". Tournez-les vers la droite pour accentuer la bande de fréquences correspondante de 15 dB, ou vers la gauche pour l'atténuer de 15 dB. Voici la fréquence centrale, la plage d'accentuation/atténuation et le type de chacun des filtres :

Aigus : 12 kHz, +/- 15 dB, filtre Baxendall

Hauts-médiums : 3 kHz +/- 15 dB, filtre en cloche

Bas-médiums : 500 kHz, +/- 15 dB, filtre en cloche

Graves : 80 Hz, +/- 15 dB, filtre Baxendall

#### 10 - Bouton PAN

Le bouton PAN des L2400 et L3200 permet de positionner le signal mono dans le champ stéréo du bus MIX principal (gauche/droite). Vous pouvez ainsi créer une image stéréo en affectant certains signaux d'entrée au côté gauche, et d'autres au côté droit. Le bouton PAN des L2400 et L3200 est conçu pour préserver un niveau constant, et le niveau du signal est donc atténué de 3 dB en position centrale. Ceci est nécessaire car les signaux d'entrée mono sont accentués de 3 dB lorsqu'ils sont acheminés aux deux côtés du bus MIX principal.

#### 11 - Touche MUTE

Les voies d'entrée mono sont équipées d'une touche MUTE rétro-éclairée permettant de couper rapidement le signal de la voie. La touche MUTE s'allume lorsque le signal de la voie est coupé. De façon inverse, la touche est éteinte lorsque le signal de la voie est audible.

#### 12 - Led PEAK

Le préampli micro/ligne des L2400 et L3200 comporte une Led PEAK qui s'allume en présence d'écrêtage ou de surcharge. Pour éviter toute distorsion, réglez le bouton GAIN de façon à ce que cette Led ne s'allume pas.

#### 13 - Touche PFL (écoute pré-Fader)

Ces touches permettent de placer une ou plusieurs voies en solo dans le casque. Lorsque la touche PFL est en position basse, la voie est assignée au bus Solo et isolée dans le casque connecté à la sortie PHONES en face avant. Comme le signal est pré-Fader, le niveau n'est pas affecté lorsque vous déplacez le Fader de la voie. Par exemple, ceci permet d'isoler les voies pour vérifier si un instrument est désaccordé, ou pour contrôler le signal d'une voie sans devoir l'acheminer aux enceintes de façade.

#### 14 - Touche d'assignation 1-2 Group

Cette touche sert à assigner le signal d'entrée de la voie au bus de sortie 1-2 Group.

**Remarque :** La sortie Group est affectée par le bouton PAN de la voie. Lorsque le bouton PAN est réglé complètement à gauche, le signal n'est acheminé qu'à la sortie Group Output 1. De façon inverse, lorsque le bouton PAN est réglé complètement à droite, le signal n'est acheminé qu'à la sortie Group Output 2.

#### 15 - Touche d'assignation 3-4 Group

Cette touche sert à assigner le signal d'entrée de la voie au bus de sortie 3-4 Group.

**Remarque :** La sortie Group est affectée par le bouton PAN de la voie. Lorsque le bouton PAN est réglé complètement à gauche, le signal n'est acheminé qu'à la sortie Group Output 3. De façon inverse, lorsque le bouton PAN est réglé complètement à droite, le signal n'est acheminé qu'à la sortie Group Output 4.

#### 16 - Touche d'assignation MAIN

Cette touche sert à assigner le signal d'entrée de la voie au bus de sortie stéréo (gauche/droite).

#### 17 - Fader de niveau

Le Fader VOLUME détermine le niveau de chaque voie mono.

# Réglages et fonctions

## SECTION DES EFFETS NUMÉRIQUES 24 BITS

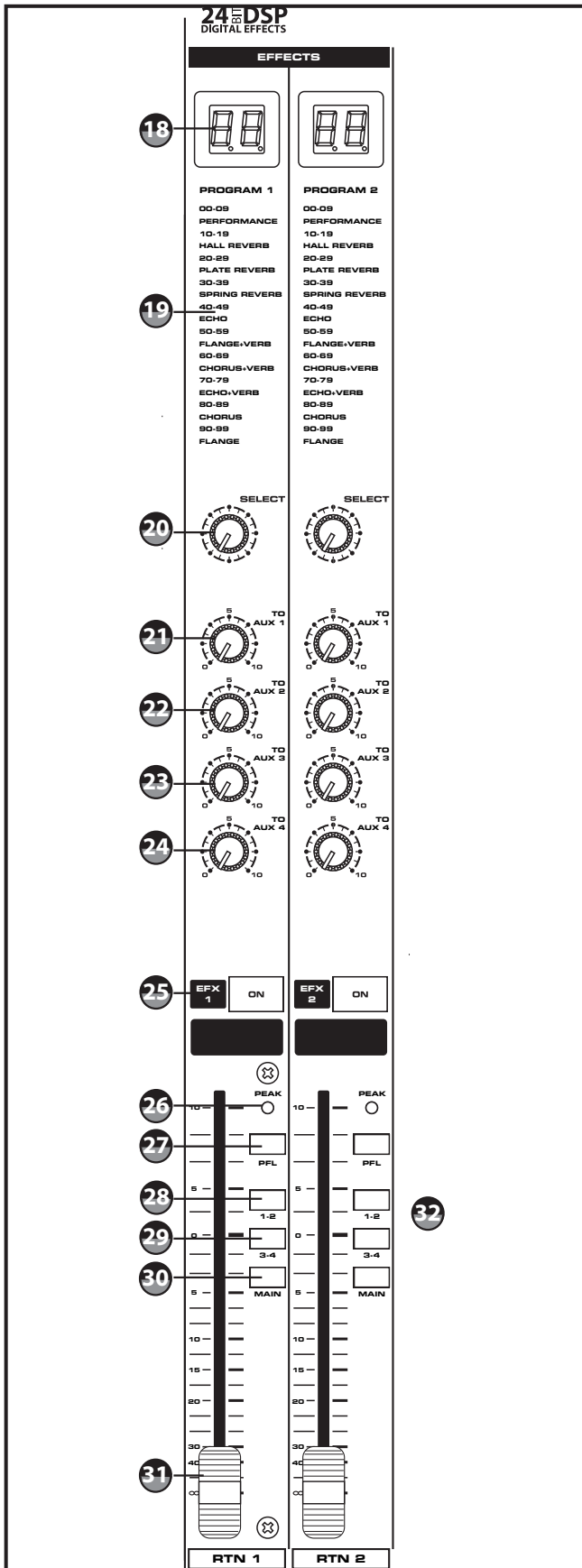

## SECTION DES EFFETS NUMÉRIQUES 24 BITS

Les L2400 et L3200 sont munies de processeurs d'effets numériques DSP (24 bits) intégrés offrant 100 effets de qualité studio, dont des délais, des Chorus, des Flangers et des réverbérations (Hall, Plates, Room, etc.). Vous disposez également de Presets multi-effets offrant une combinaison de deux effets, comme par exemple, un délai et une réverbération, ou une réverbération et un Chorus. Cette section présente les réglages et les caractéristiques de cet impressionnant processeur d'effets numérique intégré.

### 18 - Afficheur des effets

Les processeurs multi-effets des L2400 et L3200 comportent deux afficheurs numériques sept segments indiquant le numéro des effets (compris entre 00 et 99). Faites défiler les numéros PROGRAM à l'aide du réglage DSP SELECT pour sélectionner les Presets d'effets. Deux traits apparaissent sur l'afficheur lorsque la touche EFX est en position haute (les effets sont alors désactivés). Pour plus d'informations, consultez la description n° 25 ci-dessous.

### 19 - Liste des effets PROGRAM

La liste des 10 banques d'effets numériques intégrés est affichée dans cette section. La première banque de 10 Presets comprend les effets servant principalement pour les applications de scène, et les autres banques regroupent les effets par types.

### 20 - Bouton SELECT

Ce codeur continu permet de sélectionner l'un des 100 Presets d'effets numériques intégrés. Tournez-le simplement pour faire défiler les numéros de Presets sur l'afficheur des effets.

### 21 - Bouton TO AUX 1 - Retour d'effets au bus Aux 1

Le bouton TO AUX 1 détermine le niveau des effets acheminés du processeur d'effets numérique intégré au bus AUX 1. Il vous permet d'appliquer les effets DSP au mixage de retour. Montez ce réglage pour accentuer les effets dans le mixage de retour AUX 1.

### 22 - Bouton TO AUX 2 - Retour d'effets

Le bouton TO AUX 2 détermine le niveau des effets acheminés du processeur d'effets numérique intégré au bus AUX 2. Il vous permet d'appliquer les effets DSP au mixage de retour. Montez ce réglage pour accentuer les effets dans le mixage de retour AUX 2.

### 23 - Bouton TO AUX 3 - Retour d'effets

Le bouton TO AUX 3 détermine le niveau des effets acheminés du processeur d'effets numérique intégré au bus AUX 3. Il vous permet d'appliquer les effets DSP au mixage de retour. Montez ce réglage pour accentuer les effets dans le mixage de retour AUX 3.

# Réglages et fonctions

## SECTION DES EFFETS NUMÉRIQUES 24 BITS - suite

### 24 – Bouton TO AUX 4 - Retour d'effets

Le bouton TO AUX 4 détermine le niveau des effets acheminés du processeur d'effets numérique intégré au bus AUX 4. Il vous permet d'appliquer les effets DSP au mixage de retour. Montez ce réglage pour accentuer les effets dans le mixage de retour AUX 4.

### 25 – Touche EFX ON

La touche EFX ON permet d'activer/désactiver les effets numériques intégrés. Les effets sont désactivés lorsque cette touche est en position haute (deux traits apparaissent alors sur l'afficheur).

### 26 – Led PEAK

La section des effets DSP des L2400 et L3200 comporte une Led PEAK qui s'allume en présence d'écrêtage ou de surcharge. Pour éviter toute distorsion, réglez le bouton EFX de façon à ce que cette Led ne s'allume pas.

### 27 - Touche PFL EFX RTN 1 (écoute pré-Fader)

Cette touche permet de placer le signal du retour EFX 1 ou d'un groupe de voies en solo dans le casque. Lorsque la touche PFL d'une voie stéréo est en position basse, le signal EFX RTN 1 placé en solo est audible dans le casque connecté à la sortie PHONES en face avant. Comme le signal est pré-Fader, son niveau n'est pas affecté lorsque vous déplacez le Fader EFX RTN 1. Par exemple, ceci permet d'isoler les retours EFX RTN 1 pour vérifier le niveau de réverbération ou régler les paramètres d'un Preset d'écho sans acheminer le signal aux enceintes de façade.

### 28 - Touche d'assignation 1-2 RTN1 Group

Cette touche sert à assigner le signal DSP RTN1 au bus de sortie 1-2 Group.

### 29 – Touche d'assignation 3-4 RTN 1 Group

Cette touche sert à assigner le signal DSP RTN1 au bus de sortie 3-4 Group.

### 30 – Touche d'assignation MAIN

Cette touche sert à assigner le signal DSP RTN 1 au bus de sortie stéréo (gauche/droite).

### 31 - Fader RTN 1 - Niveau des effets

Le Fader RTN 1 détermine le niveau des effets du processeur DSP 1 dans le mixage stéréo principal, pour que les enceintes de façade restituent le signal traité.

### 32 – Voie du deuxième processeur d'effets

Le deuxième processeur d'effets DSP dispose des mêmes réglages (18 – 31).

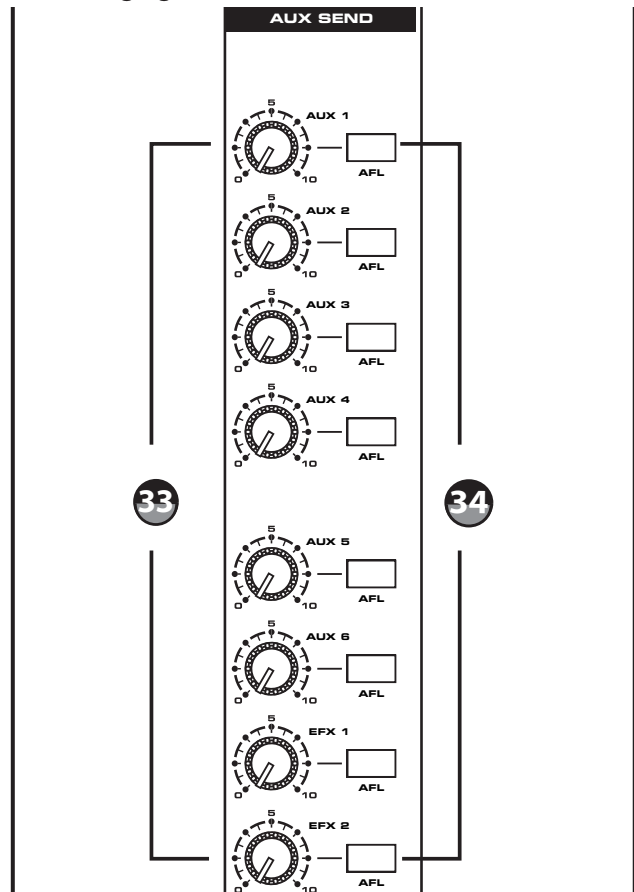

### 33 - Bouton AUX 1 - 8 (niveau général)

Chacun des bus AUX 1-8 des L2400 et L3200 dispose d'un réglage servant à déterminer le niveau général du départ AUX correspondant. Les départs AUX 1-8 délivrent les signaux de départ des voies mono et stéréo, mélangés avec les effets numériques. Utilisez les boutons AUX 1-8 pour déterminer le niveau des signaux délivrés par les départs AUX 1-8.

### 34 - Touche AFL des départs AUX 1 - 8

La touche AFL des départs AUX 1-8 généraux permet de placer le signal d'un départ en solo dans le casque. Lorsque la touche AUX 1-8 AFL est en position basse, le signal du départ Aux est placé en solo dans le casque connecté à la sortie PHONES en face avant. Par exemple, ceci permet d'isoler le signal d'un départ Aux pour vérifier s'il n'est pas distordu avant de l'acheminer à l'amplificateur de puissance. Comme le signal est prélevé après le Fader Aux 1, le niveau est également affecté par ce réglage.

# Réglages et fonctions

## Entrée STEREO AUX RETURN

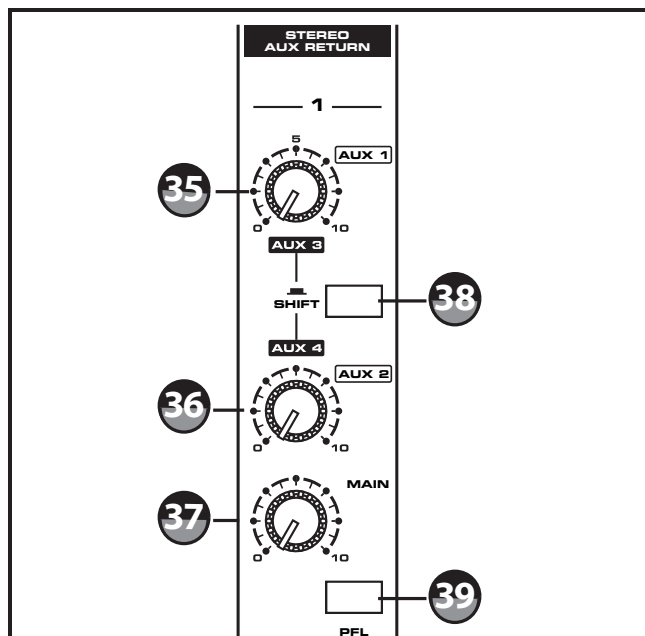

Les L2400 et L3200 sont équipées de deux entrées STEREO AUX RETURN supplémentaires pouvant servir à relier les sorties d'un processeur d'effets externe, ou de tout autre équipement stéréo à niveau ligne. Les signaux connectés aux entrées STEREO AUX RETURN peuvent être acheminés au bus de mixage principal, ou à deux sorties AUX pour délivrer un mixage de retour.

### 35 - Bouton AUX 1/AUX 3

Chaque entrée STEREO AUX RETURN dispose d'un réglage AUX 1/AUX 3 pour déterminer la portion du signal de l'entrée AUX RETURN qui est acheminée au départ AUX 1. Utilisez la touche SHIFT (38) pour sélectionner le départ AUX 1 ou AUX 3. Le signal acheminé au départ AUX 1/AUX 3 est prélevé avant (PRÉ) le réglage Level de voie afin qu'il n'affecte pas le niveau des départs AUX 1/AUX 3.

### 36 - Bouton AUX 2/AUX 4

Chaque entrée STEREO AUX RETURN dispose d'un réglage AUX 2/AUX 4 pour déterminer la portion du signal de la voie qui est acheminée au départ AUX. Utilisez la touche SHIFT (38) pour sélectionner le départ AUX 2 ou AUX 4. Le signal acheminé au départ AUX 2/AUX 4 est prélevé avant (PRÉ) le réglage Level de voie afin qu'il n'affecte pas le niveau des départs AUX 2/AUX 4.

### 37 - Bouton MAIN

Le bouton STEREO AUX RETURN MAIN des L2400 et L3200 détermine le niveau général du signal de l'entrée STEREO AUX RETURN acheminé aux sorties MAIN gauche et droite.

### 38 - Touche SHIFT

Utilisez la touche SHIFT pour sélectionner la paire de départs AUX assignés à l'entrée STEREO AUX RETURN. Lorsqu'elle est en position haute, le signal de l'entrée STEREO AUX RETURN est acheminé aux départs AUX1/AUX2, et lorsqu'elle est en position basse, le signal est acheminé aux départs AUX3/AUX4.

### 39 - Touche PFL

La touche PFL des entrées STEREO AUX RETURN permet de placer leur signal en solo dans le casque. Lorsque la touche PFL est en position basse, le signal STEREO AUX RETURN est placé en solo dans le casque connecté à la sortie PHONES en face avant. Comme le signal est pré-Fader, le niveau n'est pas affecté lorsque vous déplacez le réglage Level de la voie. Par exemple, ceci permet de vérifier le niveau de réverbération ou régler les paramètres d'un écho sans acheminer le signal aux enceintes de façade.

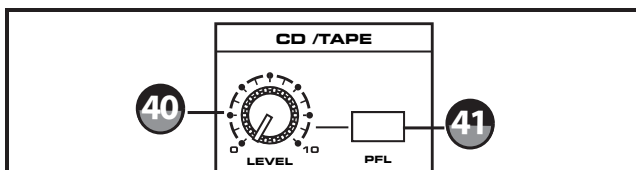

### 40 - Bouton CD/TAPE Level

Les L2400 et L3200 disposent d'une entrée ligne CD/TAPE permettant de relier un lecteur de CD, cassette ou MP3. Le bouton CD/TAPE Level détermine le niveau du signal connecté à l'entrée CD/TAPE.

### 41 - Touche PFL

La touche PFL de l'entrée CD/TAPE permet de placer le signal de cette entrée en solo dans le casque. Lorsque la touche PFL est en position basse, le signal de l'entrée CD/TAPE est placé en solo dans le casque connecté à la sortie PHONES en face avant. Comme le signal est pré-Fader, le niveau n'est pas affecté lorsque vous déplacez le réglage Level de la voie. Par exemple, ceci permet de choisir un morceau sur un CD sans devoir acheminer le signal aux enceintes de façade.

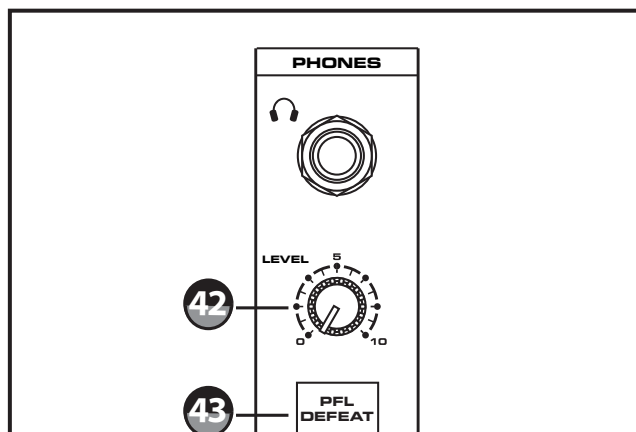

# Réglages et fonctions

## 42 - Bouton PHONES

Ce bouton détermine le niveau de la sortie casque.

## 43 - Touche PFL DEFEAT

La touche PFL DEFEAT permet de désactiver toutes les voies en mode PFL (pré-Fader). Lorsqu'elle est en position basse, elle s'allume pour indiquer que les voies en modes PFL et AFL sont temporairement désactivées. Le mixage principal est alors audible dans le casque. Laissez la touche en position haute pour contrôler le signal placé en solo dans le casque.

## Section d'entrée/sortie USB

Les L2400 et L3200 sont équipées d'une E/S USB sophistiquée avec convertisseurs AN et NA intégrés offrant un trajet de signal audionumérique pour l'utilisation de la plupart des logiciels d'enregistrement et de lecture sur PC. Pour une flexibilité accrue, les touches INPUT et ASSIGN offrent des options de routage pour les signaux acheminés vers/depuis l'ordinateur.

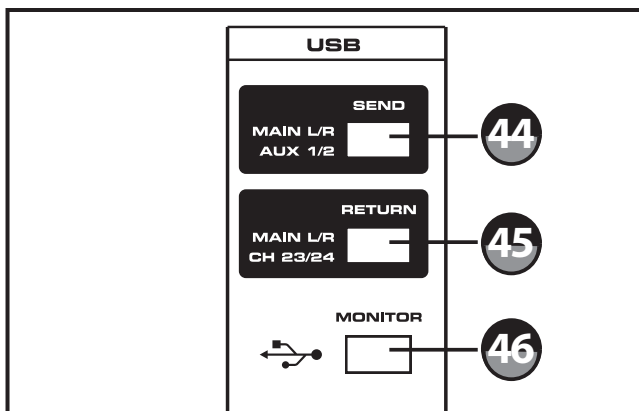

## 44 - Touche SEND (départ USB)

La touche USB SEND permet de sélectionner l'un des deux trajets de signal stéréo (ou l'une des deux voies) assignés à la sortie USB reliée au PC. Lorsque la touche SEND est en position haute, le signal USB provient du bus MAIN Mix gauche/droit. Lorsque la touche INPUT est en position basse, le signal USB provient des bus AUX 1 et AUX 2, qui permettent de créer un mixage séparé pour l'acheminer au PC.

## 45 - Touche RETURN (retour USB)

La touche USB RETURN permet de sélectionner l'un des deux trajets stéréo pour recevoir les signaux audio USB du PC relié. Lorsque la touche ASSIGN est en position haute, le signal USB est retourné au bus MAIN Mix. Lorsque la touche ASSIGN est en position basse, le signal USB est retourné aux deux dernières voies stéréo, ce qui permet de lire une piste

enregistrée dans le mixage principal, et les départs AUX des voies peuvent délivrer les signaux des bus AUX. Ceci vous permet d'ajouter les pistes lues via le port USB dans les mixages de retour.

## 46 - Touche MONITOR (USB)

Placez la touche USB MONITOR en position basse pour contrôler le signal du retour USB dans votre casque.

## Section des afficheurs

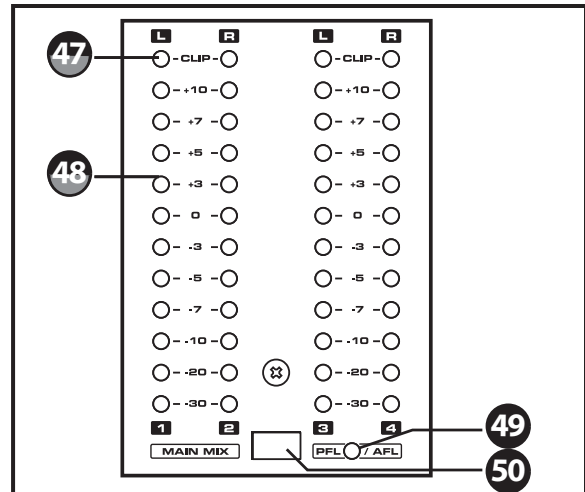

## 47 - Leds CLIP

Les Leds CLIP gauche et droite s'allument lorsque le niveau du bus sélectionné risque de produire de la distorsion. Lorsque les Leds CLIP demeurent allumées, vous devez réduire le volume car le niveau est trop élevé. Il n'y a pas de problème si les Leds CLIP s'allument occasionnellement, mais elles ne doivent pas demeurer allumées continuellement.

## 48 - VU-mètres à Leds

Les afficheurs permettent de contrôler le niveau du signal délivré par les sorties MIX OUT. Selon la position de la touche de sélection, les afficheurs peuvent indiquer les niveaux du mixage principal et des signaux PFL et AFL, ou les niveaux des sorties GROUP 1-4.

## 49 - Led PFL/AFL

Cette Led s'allume lorsqu'une touche PFL ou AFL est en position basse.

## 50 - Touche de sélection des afficheurs

Cette touche permet de configurer les afficheurs pour indiquer le niveau du mixage principal et des signaux PFL et AFL, ou le niveau des sorties GROUP 1-4. Lorsque cette touche est en position haute, les niveaux du mixage principal et des signaux PFL et AFL sont affichés. Lorsque cette touche est en position basse, les niveaux des sorties GROUP sont affichés.

# Réglages et fonctions

## 51 - Touche PHANTOM POWER

La touche PHANTOM POWER sert à activer l'alimentation fantôme des entrées micro pour permettre la connexion de la plupart des micros à condensateur.

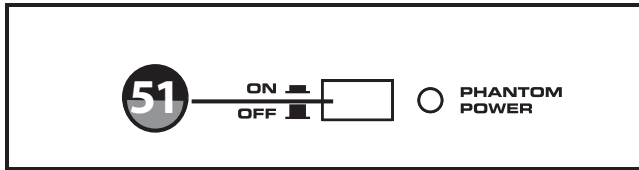

## Section TALKBACK

Le circuit d'ordre TALKBACK des L2400 et L3200 est munie d'une entrée XLR avec alimentation fantôme permettant la connexion de la plupart des micros. En utilisant les touches d'assignation TALKBACK, l'ingénieur du son peut communiquer avec les musiciens sur scène, les techniciens et le public (avec le micro assigné aux sorties AUX, GROUP et MAIN).

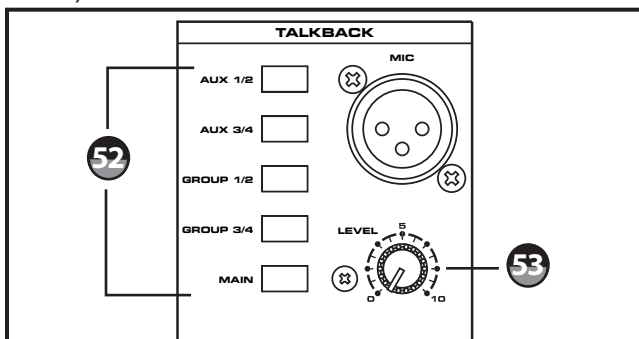

## 52 - Touches d'assignation TALKBACK

Utilisez ces touches pour assigner le micro TALKBACK aux sorties AUX, GROUP et MAIN.

## 53 - Bouton TALKBACK Level

Le bouton TALKBACK Level sert à déterminer le niveau du micro TALKBACK.

## Section de sortie Group

### 54 - Touche TO MAIN

La touche TO MAIN sert à assigner le bus GROUP au bus de mixage stéréo MAIN. Pour ajouter le mixage GROUP dans le mixage stéréo, placez la touche TO MAIN en position basse.

## 55 - Bouton PAN

Lorsqu'un bus GROUP est assigné au bus MAIN Mix, utilisez le bouton PAN pour placer le signal dans le champ stéréo.

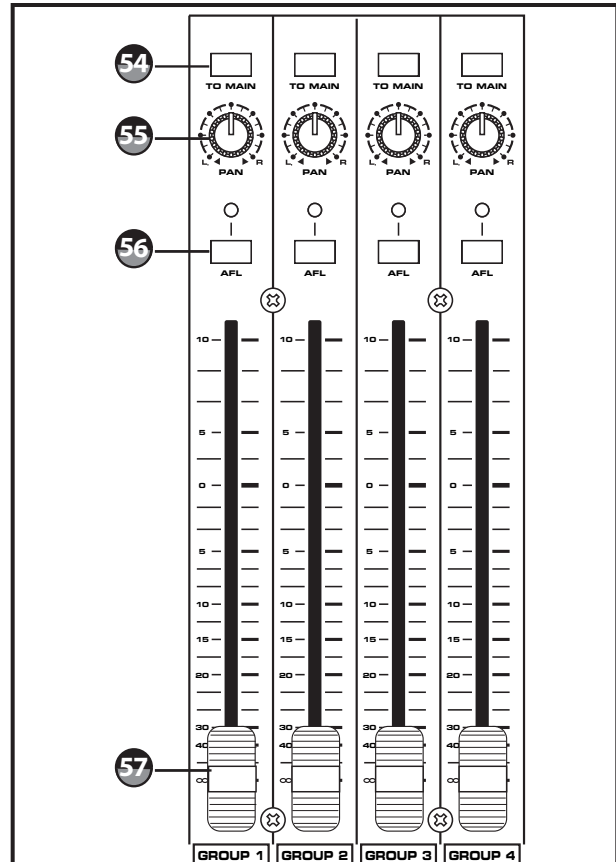

## 56 - Touche AFL

La touche AFL des sorties GROUP 1-4 permet de placer leur signal en solo dans le casque. Lorsque la touche AFL d'une sortie GROUP 1-4 est en position basse, son signal est placé en solo dans le casque connecté à la sortie PHONES en face avant. Par exemple, ceci permet d'isoler le signal d'un départ GROUP pour vérifier s'il n'est pas distordu avant de l'acheminer à l'amplificateur de puissance.

## 57 - Fader Group

Le Fader Group détermine le niveau général du mixage GROUP.

## Section de la sortie MONO/SUBWOOFER

Les L2400 et L3200 sont équipées d'une sortie MONO pouvant servir à relier l'enceinte d'une zone secondaire. Vous pouvez également relier un Subwoofer à la sortie MONO en utilisant le filtre passe-bas intégré.

## Section de sortie MONO/SUBWOOFER (suite)

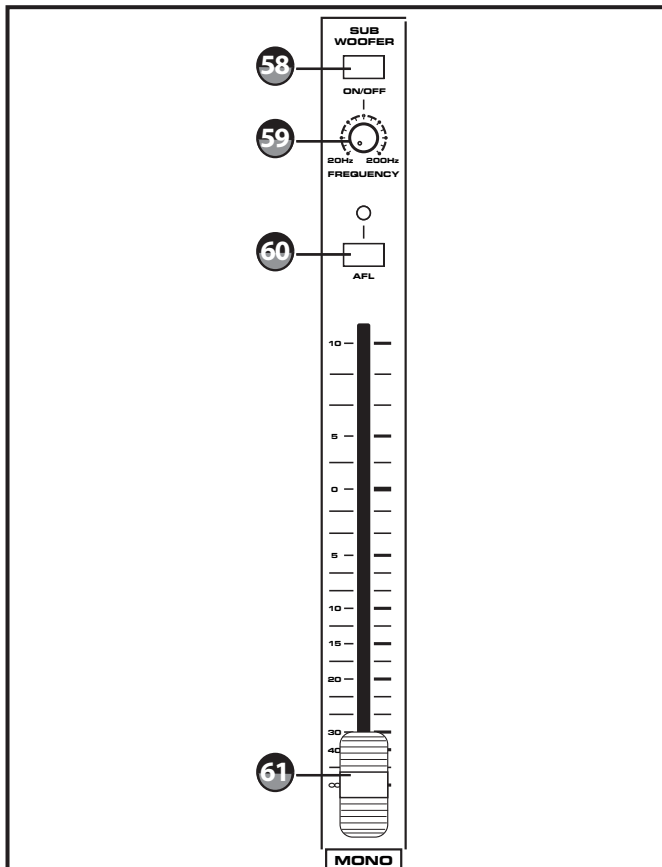

### 58 - Touche SUBWOOFER ON/OFF

Appuyez sur cette touche pour activer le filtre passe-bas afin de relier un Subwoofer à la sortie MONO.

### 59 - Bouton FREQUENCY

Les L2400 et L3200 sont équipées d'un filtre passe-bas intégré facilitant la connexion d'un Subwoofer. Déterminez la fréquence de coupure (entre 20 Hz et 200 Hz) à l'aide du réglage FREQUENCY, qui est activé lorsque la touche SUBWOOFER ON/OFF est réglée sur ON.

### 60 - Touche AFL (écoute post-Fader)

La touche AFL permet de placer le signal de la sortie MONO en solo dans le casque. Lorsque cette touche est en position basse, le mixage gauche/droit est isolé dans le casque connecté à la sortie PHONES en face avant. Comme le signal est prélevé après le Fader MONO, le niveau est affecté par ce réglage.

### 61 - Fader MONO

Le Fader MONO détermine le niveau de la sortie MONO/SUB.

## Section de sortie principale

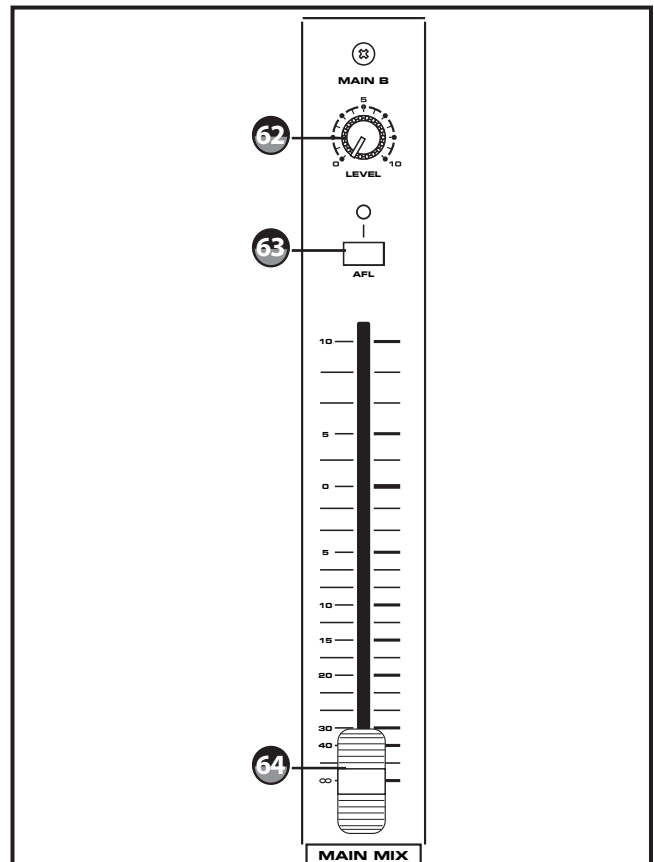

### 62 - Bouton MAIN MIX B

Les L2400 et L3200 sont équipées d'un deuxième groupe de sorties délivrant une copie du signal MAIN MIX pour relier un enregistreur ou une enceinte dans une autre zone d'écoute. Le bouton MAIN MIX B détermine le niveau de la sortie MAIN Mix B.

### 63 - Touche AFL (MAIN MIX)

La touche AFL (écoute post-Fader) permet de placer le signal de la sortie MAIN MIX en solo dans le casque. Lorsque cette touche est en position basse, le signal gauche/droit est isolé dans le casque connecté à la sortie PHONES en face avant. Par exemple, ceci permet d'isoler le mixage stéréo pour vous assurer qu'un signal n'est pas distordu avant de l'acheminer à l'amplificateur de puissance. Comme le signal est prélevé après le Fader MAIN MIX, le niveau du signal isolé est affecté par ce réglage.

### 64 - Fader MAIN MIX (gauche et droit)

Le Fader MAIN MIX détermine le niveau du mixage stéréo gauche/droite du bus MAIN MIX.

# L2400 et L3200 - Connecteurs d'entrée et de sortie

## Voies - Entrées micro/ligne mono

Les L2400 et L3200 sont pourvues de plusieurs entrées micro/ligne mono et entrées ligne stéréo (16 sur les L2400, 24 sur les L3200) permettant de relier de nombreuses sources à niveau micro ou ligne, comme des synthétiseurs, des boîtes à rythmes ou des boîtiers de Direct. Les voies d'entrée micro/ligne disposent d'une entrée Hi-Z (haute impédance) à niveau ligne, d'une entrée Low-Z (faible impédance) à niveau micro et d'un connecteur d'insertion pour les effets. Les entrées LINE et MIC sont symétriques ; les entrées micro permettent d'utiliser les micros dont l'impédance de sortie est comprise entre 50 et 600 Ohms, et les entrées ligne, les équipements à niveau ligne offrant une impédance de 600 Ohms. Cette section présente les entrées micro/ligne :

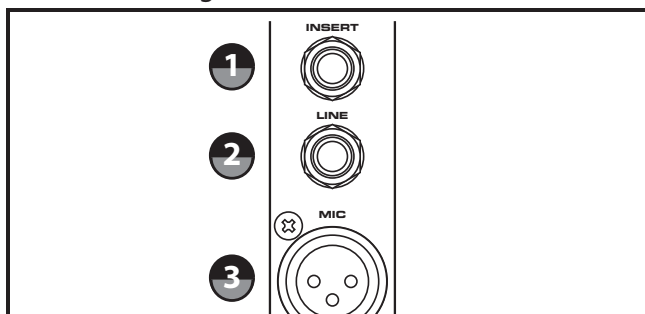

### 1 - Jack INSERT (Départ et retour)

Les L2400 et L3200 sont munies d'un Jack d'insertion (Jack stéréo 6,35 mm) permettant de relier des processeurs d'effets externes directement à la voie d'entrée. Le signal est acheminé par la pointe (le départ) et il est renvoyé par la bague (le retour) du connecteur.

### 2 - Entrée ligne (LINE)

Utilisez ces entrées pour connecter les micros haute impédance, les synthétiseurs et les boîtes à rythmes. Le niveau d'utilisation nominal des entrées LINE se situe entre -40 dBV et -10 dBV. Les Jacks stéréo 6,35 mm sont câblés ainsi : Corps : Masse, Pointe : Plus (+), Bague : Moins (-).

REMARQUE : Vous ne pouvez pas utiliser les entrées micro et ligne d'une voie en même temps. Utilisez une seule des entrées sur chacune des voies pour relier la source de signal.

### 3 - Entrée micro (MIC)

Utilisez ces entrées pour connecter les micros faible impédance ou les signaux à faible niveau des boîtiers de Direct. Le niveau d'utilisation nominal des entrées MIC est compris entre -50 dBV et -20 dBV. Les entrées MIC disposent également d'une

alimentation fantôme +48 V pour la connexion des micros à condensateur. Cette alimentation est activée/désactivée pour l'ensemble des voies 1 à 20 (28). Les connecteurs XLR sont câblés ainsi : Broche 1 : Masse, Broche 2 : Plus (+), Broche 3 : Moins (-).

## Entrées stéréo - Jacks 6,35 mm et XLR

Les L2400 et L3200 sont équipées de quatre voies d'entrée stéréo permettant de connecter les signaux stéréo d'un lecteur de CD/MP3, d'un clavier électronique, d'une boîte à rythmes ou de toute autre source à niveau ligne. Les deux premières voies stéréo disposent également d'un préampli micro supplémentaire. Utilisez-les pour connecter les signaux stéréo d'un lecteur de CD/MP3, d'un clavier électronique, d'une boîte à rythmes ou de toute autre source à niveau ligne. Les autres voies stéréo sont munies de Jacks 6,35 mm et de connecteurs RCA permettant de relier vos appareils. Cette section présente les entrées micro/ligne :

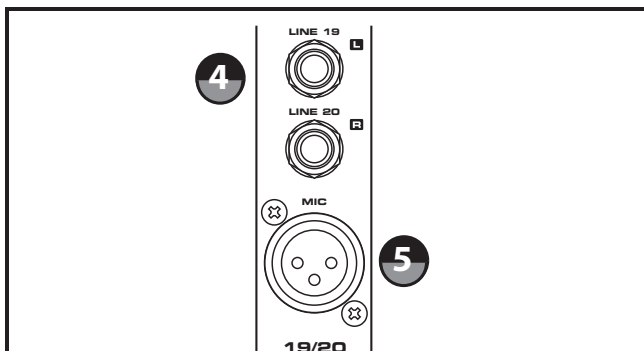

### 4 - Entrées stéréo - Jacks 6,35 mm

Les L2400 et L3200 comportent deux paires de Jacks 6,35 mm permettant de relier les sources stéréo à niveau ligne. Reliez le côté gauche à l'entrée LINE L et le côté droit à l'entrée LINE R. Utilisez ces entrées pour connecter les micros haute impédance, les synthétiseurs et les boîtes à rythmes. Le niveau d'utilisation nominal des entrées LINE se situe entre -40 dBV et -10 dBV. Les Jacks 6,35 mm sont câblés ainsi : Corps : Masse, Pointe : Plus (+), Bague : Moins (-).

### 5 - Entrée micro XLR

Utilisez ces entrées pour connecter les micros faible impédance ou les signaux à faible niveau des boîtiers de Direct. Le niveau d'utilisation nominal des entrées MIC se situe entre -50 dBV et -20 dBV. Les entrées MIC disposent également d'une alimentation fantôme +48 V pour la connexion des micros à condensateur. Cette alimentation est activée/désactivée pour l'ensemble des voies 1 à 20 (28). Les connecteurs XLR sont câblés ainsi : Broche 1 : Masse, Broche 2 : Plus (+), Broche 3 : Moins (-).

# L2400 et L3200 - Connecteurs d'entrée et de sortie

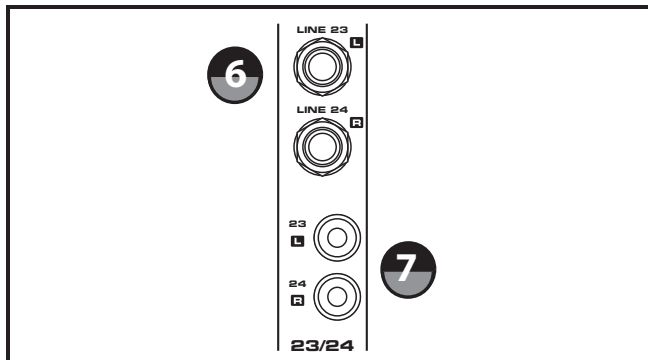

## 6 - Entrées stéréo - Jacks 6,35 mm

Les deux autres voies stéréo des L2400 et L3200 sont équipées de Jacks 6,35 mm permettant de relier les équipements stéréo à niveau ligne. Reliez le côté gauche au connecteur LINE L et le côté droit au connecteur LINE R. Pour relier une source mono, utilisez l'entrée LINE L (voies 17 ou 19 sur les L2400, et 25 ou 27 sur les L3200) pour acheminer le signal aux deux côtés du bus Main Mix. Utilisez ces entrées pour connecter les micros haute impédance, les synthétiseurs et les boîtes à rythmes. Le niveau d'utilisation nominal des entrées LINE est compris entre -40 dBV et - 10 dBV. Les Jacks stéréo 6,35 mm sont câblés ainsi : Corps : Masse, Pointe : Plus (+), Bague : Moins (-).

## 7 - Entrées stéréo - Connecteurs RCA

Les deux autres voies stéréo des L2400 et L3200 sont équipées de connecteurs RCA permettant de relier les équipements stéréo à niveau ligne. Le niveau d'utilisation nominal des connecteurs RCA est compris entre -40 dBV et - 10 dBV.

## Section d'entrée/sortie principale

La section d'entrée/sortie regroupe les connecteurs FOOTSWITCH, MAIN OUT, MAIN OUT B, MAIN INSERT, GROUP OUT, GROUP INSERT et AUX OUT.

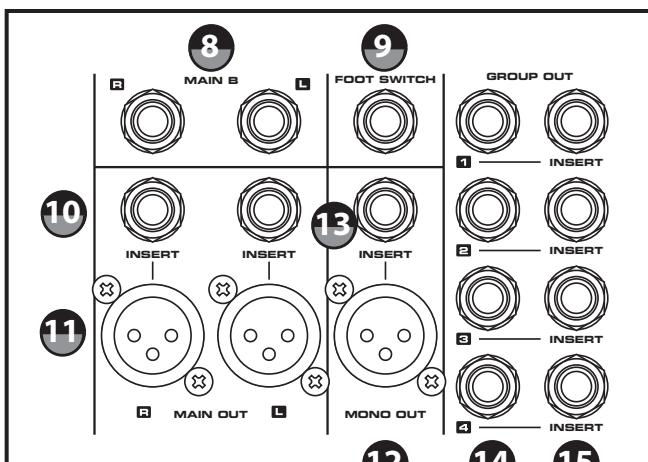

## 8 - Sorties MAIN OUT B - Jacks 6,35 mm

Pour les applications de scène, vous pouvez utiliser les sorties MAIN OUT B pour délivrer le signal à des enceintes supplémentaires (actives ou reliées à un ampli). Pour les applications de studio, les sorties MAIN OUT B peuvent servir à relier un équipement stéréo comme un lecteur MP3, un enregistreur ou une carte son. Le signal délivré par les sorties MAIN OUT est prélevé après le bouton MAIN OUT B Level pour permettre d'utiliser un niveau différent avec l'enregistreur. Les Jacks mono 6,35 mm sont câblés ainsi : Corps : Masse, Pointe : Plus (+).

## 9 - Connecteur FOOTSWITCH - Jack 6,35 mm

Reliez une pédale à ce connecteur pour pouvoir activer/désactiver les effets numériques intégrés en appuyant simplement sur le contacteur au pied.

## 10 - Connecteurs MAIN INSERT (gauche et droit) - Jacks 6,35 mm (départ et retour)

Ce Jack stéréo 6,35 mm sert de point d'insertion (départ et retour) pour relier des processeurs d'effets externes aux bus MIX gauche et droit. Le signal est acheminé par la pointe (le départ) et il est renvoyé par la bague (le retour) du connecteur.

## 11 - Sorties MAIN OUT - XLR

Pour les applications de scène, vous pouvez utiliser les sorties MAIN OUT pour délivrer le signal à un amplificateur de puissance ou des enceintes actives. Le signal délivré par les sorties MAIN OUT est prélevé après le Fader de niveau. Les connecteurs XLR sont câblés ainsi : Broche 1 : Masse, Broche 2 : Plus (+), Broche 3 : Moins (-).

## 12 - Sortie MONO/SUB OUT - XLR

Les signaux des sorties Main gauche/droite sont mélangés puis envoyés à la sortie MONO/SUB. Le Fader MONO/SUB OUT détermine le volume de ce signal mono, qui peut être acheminé à l'enceinte d'une autre zone dans une installation fixe. Pour une flexibilité accrue, la sortie MONO/SUB OUT peut être utilisée avec le filtre passe-bas intégré pour permettre la connexion d'un Subwoofer. Les connecteurs XLR sont câblés ainsi : Broche 1 : Masse, Broche 2 : Plus (+), Broche 3 : Moins (-).

## 13 - Connecteur MONO INSERT (gauche et droit) - Jack 6,35 mm (départ et retour)

Ce Jack stéréo 6,35 mm sert de point d'insertion (départ et retour) permettant de relier des processeurs d'effets externes au bus MONO MIX. Le signal est acheminé par la pointe (le départ) et il est renvoyé par la bague (le retour) du connecteur.

# L2400 et L3200 - Connecteurs d'entrée et de sortie

## 14 - Sorties GROUP OUT - XLR/Jacks 6,35 mm

Pour les applications de scène, vous pouvez utiliser les sorties GROUP OUT pour délivrer le signal à des enceintes supplémentaires (actives ou reliées à un ampli). Le signal délivré par les sorties GROUP OUT est prélevé après le Fader de niveau GROUP. Les Jacks stéréo 6,35 mm sont câblés ainsi : Corps : Masse, Pointe : Plus (+), Bague : Moins (-).

## 15 - Connecteur GROUP INSERT - Jack 6,35 mm (départ et retour)

Ce Jack stéréo 6,35 mm sert de point d'insertion (départ et retour) permettant de relier des processeurs d'effets externes au bus GROUP. Le signal est acheminé par la pointe (le départ) et il est renvoyé par la bague (le retour) du connecteur.

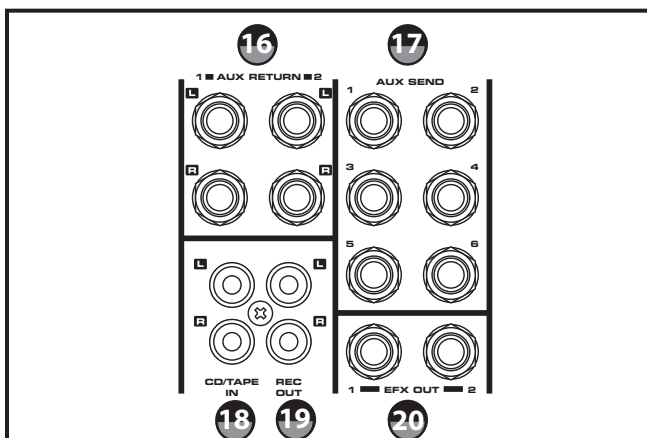

## 16 - Retours AUX RETURN

Les L2400 et L3200 sont équipées de deux paires de Jacks 6,35 mm permettant la connexion d'équipements stéréo à niveau ligne, comme les processeurs d'effets. Le niveau d'utilisation nominal des entrées LINE est compris entre - 40 dBV et - 10 dBV. Les Jacks stéréo 6,35 mm sont câblés ainsi : Corps : Masse, Pointe : Plus (+), Bague : Moins (-).

## 17 - Départs AUX OUT (1 et 2) - Jacks 6,35 mm

Les signaux délivrés par les départs AUX 1 et AUX 2 proviennent des bus AUX 1 et AUX 2, dont le niveau est déterminé par les boutons AUX 1 et AUX 2 des voies. Les départs AUX 1 et AUX 2 servent habituellement à acheminer le mixage de retour (MONITOR MIX) à l'amplificateur de puissance et aux retours de scène. Les Jacks mono 6,35 mm sont câblés ainsi : Corps : Masse, Pointe : Plus (+).

## 18 - Entrées CD/TAPE In - Connecteurs RCA

Les L2400 et L3200 disposent d'une entrée ligne stéréo (connecteurs RCA) permettant de relier la sortie d'un lecteur de MP3/CD/cassette, d'une carte son ou de toute autre source à niveau ligne

## 19 - Sortie Record Out - Connecteurs RCA

Le signal délivré par cette sortie est celui du bus MAIN, prélevé avant le réglage de niveau général et l'égaliseur graphique. Cette sortie offre un niveau nominal de - 10 dBV et une impédance de 100 Ohms.

## 20 - Sortie EFX OUT 1-2 - Jack 6,35 mm

La sortie EFX OUT 1-2 permet d'acheminer un signal à un processeur de signal externe, tel un délai ou une réverbération. Le signal délivré par la sortie EFX OUT 1-2 provient du bus EFX OUT 1-2/EFX 1-2, qui est alimenté par le départ EFX OUT 1-2/EFX 1-2 des voies. Les Jacks stéréo 6,35 mm sont câblés ainsi : Corps : Masse, Pointe : Plus (+), Bague : Moins (-).

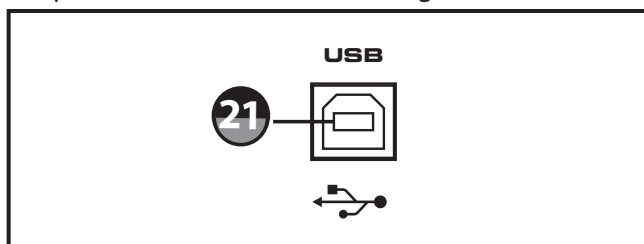

## 21 - Port USB

Connectez un câble USB standard à ce port.

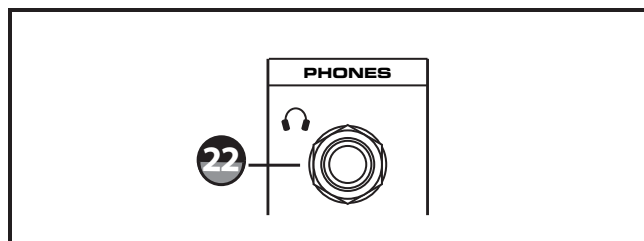

## 22- Sortie PHONES - Jack 6,35 mm (à l'avant)

Connectez votre casque stéréo (avec une impédance comprise entre 60 et 600 Ohms) à cette sortie.

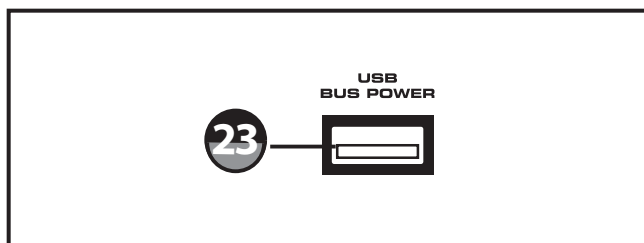

## 23 - Port USB BUS POWER

Connectez une lampe alimentée par bus USB à ce port.

## Utilisation de l'E/S USB

Les L2400 et L3200 sont munies d'une interface audio USB stéréo intégrée permettant d'enregistrer et de lire les signaux avec la plupart des logiciels d'enregistrement audionumérique sur PC. De plus, les options de routage très flexibles offrent la possibilité de configurer l'E/S USB pour l'enregistrement et la lecture.

La procédure d'installation des L2400/L3200 est très simple et ne prend que quelques minutes. Comme les L2400/L3200 sont compatibles USB (Plug and Play), vous pouvez les relier à un MAC ou PC en vous servant du câble USB fourni, puis commencer à les utiliser immédiatement. Vous pouvez contrôler les paramètres de la console à partir de l'interface audio standard du système d'exploitation MAC ou Windows. Vous trouverez des instructions de configurations détaillées pour MAC OS et Windows dans les sections suivantes de ce mode d'emploi.

### Prise en main avec Windows XP

1. La première fois que vous reliez la console au port USB, Windows installe les Drivers universels du port utilisé. Une bulle d'aide contextuelle s'affiche pour indiquer que le codec USB Audio a été trouvé (Figure 1).

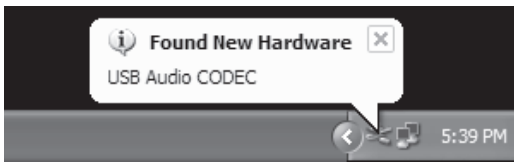

Figure 1

2. Une fois l'installation des Drivers terminée, un message vous indique que le nouveau périphérique est installé et prêt à l'utilisation (Figure 2).

Remarque : Cette bulle d'aide contextuelle ne s'affiche que lors de la première installation sur le port USB.

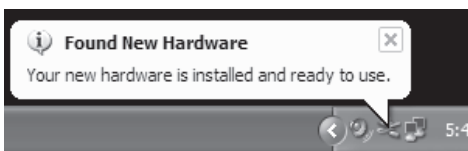

Figure 2

3. Il est préférable de régler le volume de sortie de l'ordinateur au maximum, mais le curseur est parfois réglé en position centrale (par défaut). Le volume de sortie est alors très faible, mais il existe plusieurs façons de l'accroître. Vous pouvez cliquer sur l'icône de haut-parleur (Figure 3) dans le coin inférieur droit de l'écran, puis régler le curseur au maximum (Figure 4).



Figure 3



Figure 4

4. Si l'icône n'apparaît pas, vous pouvez régler le volume en accédant au Panneau de configuration et en ouvrant la fenêtre Sons et Périphériques Audio (Figure 5).

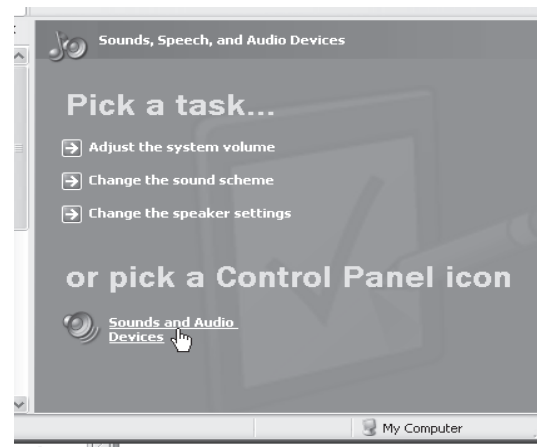

Figure 5

# Utilisation de l'E/S USB

## Prise en main avec Windows XP - suite

5. Pour utiliser la console comme périphérique d'entrée/sortie par défaut (pour les sons du système et des programmes comme l'enregistreur), assurez-vous qu'elle soit sélectionnée pour la lecture et l'enregistrement dans l'onglet Audio (Figure 6).

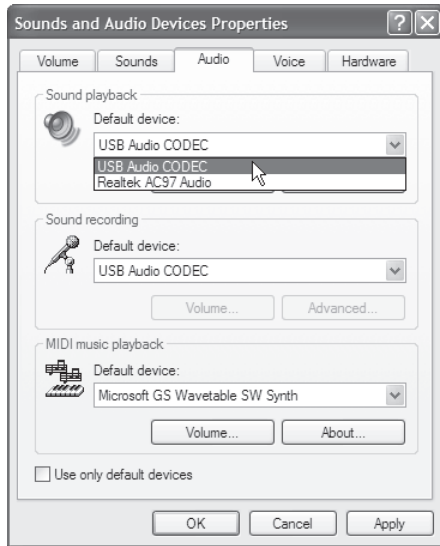

Figure 6

6. Vous pouvez ensuite régler le volume en cliquant sur le curseur Volume (Figure 7).

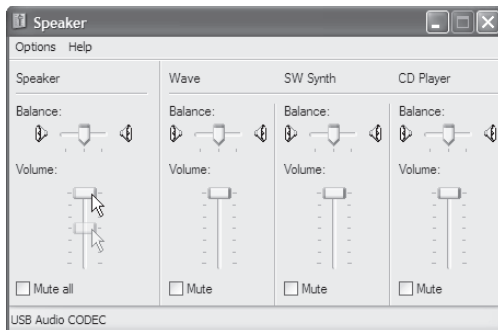

Figure 7

7. Si vous préférez que les sons du système ne soient pas acheminés à la console, sélectionnez une carte son différente comme périphérique par défaut pour le système, puis sélectionnez manuellement la console à partir de votre logiciel d'enregistrement.

## Prise en main avec MAC OS X

1. Utilisez le câble USB fourni pour relier la console à votre MAC. La Led s'allume alors pour indiquer que la console est alimentée par le bus USB. Le MAC reconnaît le périphérique audio USB et installe automatiquement un Driver universel.

2. Pour sélectionner la console comme périphérique d'entrée audio de l'ordinateur, ouvrez les préférences système dans le Dock ou le menu Pomme principal (Figure 8).



Figure 8

3. Ouvrez ensuite les préférences Son (Figure 9).

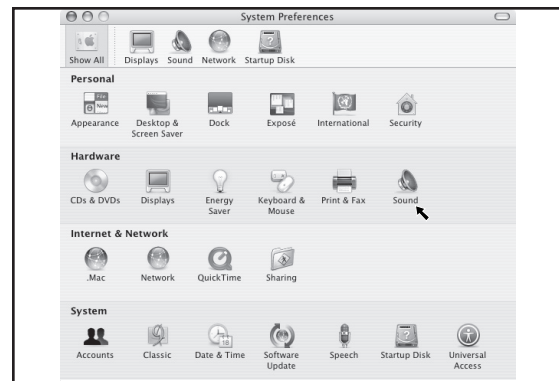

Figure 9

4. Cliquez ensuite sur l'onglet Entrée et sélectionnez le Codec Audio USB (Figure 10). Le curseur Volume est réglé automatiquement sur le niveau maximum. Ceci vous permet de bénéficier d'une plage de réglage maximale pour l'utilisation du bouton Volume de votre console.

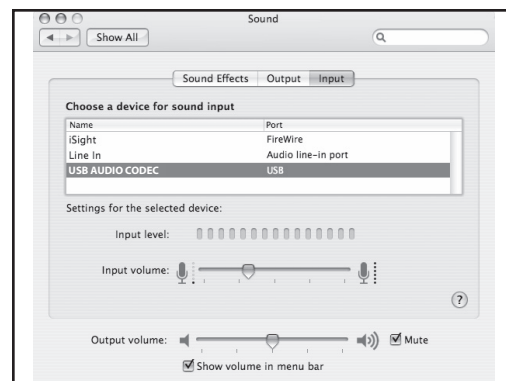

Figure 10

# Utilisation de l'E/S USB

## Prise en main avec MAC OS X - suite

5. Cliquez ensuite sur l'onglet Sortie et sélectionnez le Codec Audio USB (Figure 11). Le curseur Volume est réglé automatiquement sur le niveau maximum. Ceci vous permet de bénéficier d'une plage de réglage maximale pour l'utilisation du bouton MAIN Volume de votre console.



Figure 11

*Vous pouvez maintenant utiliser votre console avec la plupart des logiciels de lecture et d'enregistrement audio, mais vous devez d'abord la sélectionner comme périphérique d'entrée et de sortie dans le logiciel. Lors de la sélection des périphériques d'entrée et de sortie, repérez simplement le Codec Audio USB et sélectionnez-le.*

## Enregistrement avec l'E/S USB

Pour enregistrer un concert, vous pouvez acheminer les signaux gauche et droit du mixage principal (MAIN) via la sortie USB pour enregistrer le mixage restitué par la sonorisation.

Assurez-vous que la touche USB SEND soit réglée sur MAIN (position haute) pour acheminer les signaux gauche et droit du mixage MAIN à l'entrée USB.

L'E/S USB est toujours activée et la touche USB SEND permet de sélectionner le signal stéréo délivré. Lorsque la touche USB SEND est réglée sur MAIN, le mixage acheminé à l'ordinateur comprend les signaux des voies assignées aux bus MAIN gauche et droit. Le niveau du mixage est affecté par les Faders des voies, et l'image stéréo est déterminée par les boutons PAN des voies.

Vous pouvez aussi configurer la sortie USB pour qu'elle reçoive les signaux des départs AUX1 et AUX2. Ceci vous permet d'enregistrer un mixage stéréo indépendant du mixage de façade.

Appuyez sur la touche USB SEND pour acheminer les mixages AUX1 et AUX2 à l'entrée USB.

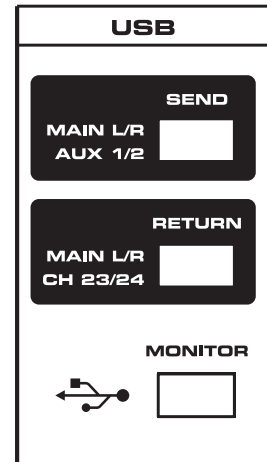

## Lecture avec l'E/S USB

Appuyez sur la touche USB MONITOR pour contrôler le signal de l'interface USB dans le casque.

Pour la lecture, vous pouvez rediriger le signal USB stéréo directement aux bus Main Mix gauche et droit pour ajouter les signaux du PC dans le mixage principal (MAIN) de la console.

Vous pouvez également utiliser la touche USB RETURN pour router le signal de la sortie USB aux dernières voies stéréo.

Pour que les signaux de l'interface USB soient audibles dans le mixage principal (MAIN), assurez-vous que la touche USB SEND soit réglée sur MAIN (position haute).

Pour une flexibilité accrue, vous avez la possibilité d'assigner le signal de lecture stéréo USB aux dernières voies stéréo (23/24 sur la L2400, et 31/32 sur la L3200). Vous pouvez alors mixer le signal dans le mixage principal (MAIN) et assigner les signaux des départs Aux et des sorties de façon à les acheminer à des retours ou enceintes différentes.

Appuyez sur la touche USB RETURN pour assigner l'entrée USB à la dernière entrée stéréo.

# L2400 et L3200 - Guide de câblage

## CONNEXION DES L2400 et L3200

Il existe plusieurs façons de connecter votre L2400 ou L3200 en fonction de votre configuration matérielle. Comme les L2400 et L3200 sont équipées d'entrées et sorties symétriques, elles permettent la connexion de signaux symétriques et asymétriques.

### Jack 6,35 mm asymétrique

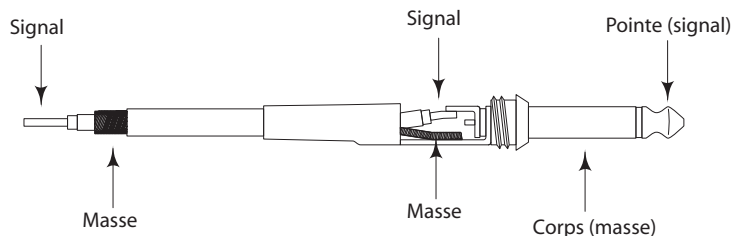

### Jack 6,35 mm symétrique

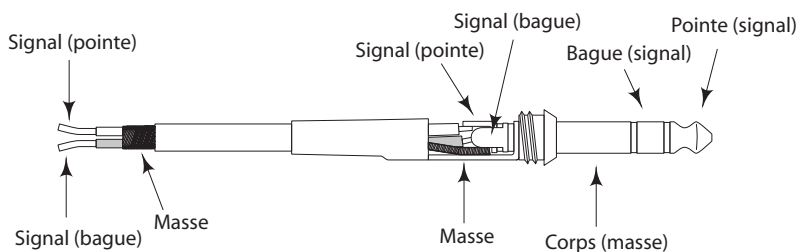

### Connecteur XLR symétrique

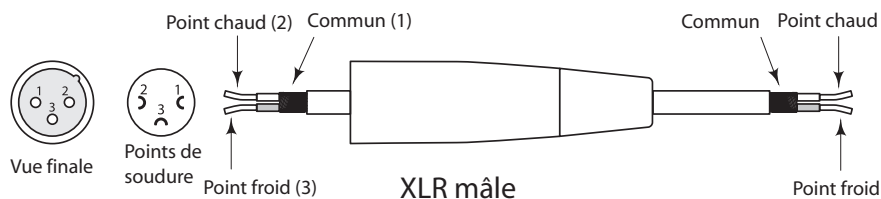
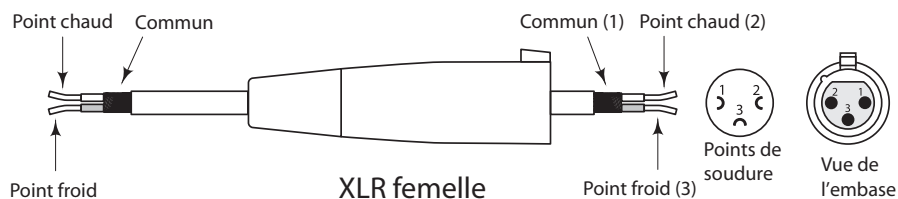

### Câble d'insertion Jack 6,35 mm

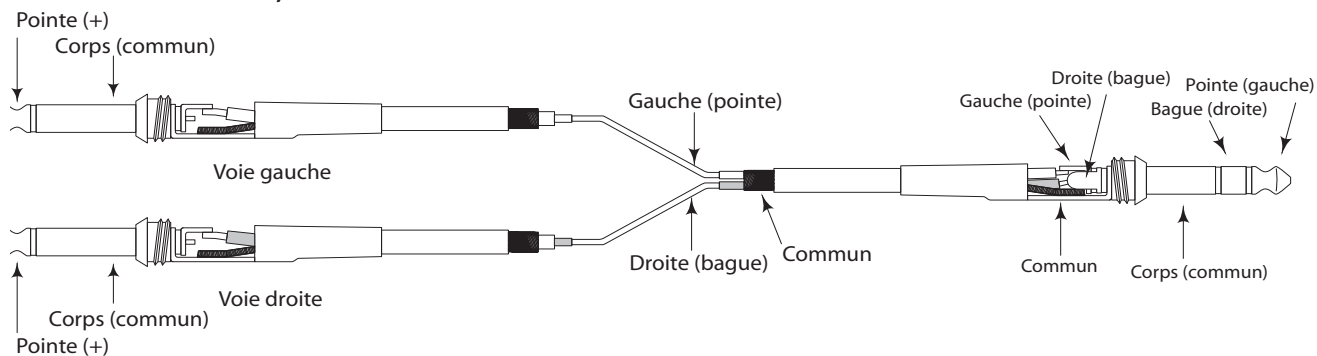

# Caractéristiques techniques

Niveau de sortie maximum (DHT de 0,5 % à 1 kHz)	+24 dB(MAIN L/R) à 10 kΩ ; +20 dB (GROUP, AUX/EFX, CTRL ROOM) à 10 kΩ ; +20 dB (INSERT) à 10 kΩ ; supérieur à 100 mW (HEADPHONES) dans 33 Ω	
DHT	<0,1 % à +14 dB 20 Hz ~ 20 kHz (MAIN L/R, GROUP, AUX /EFX SEND) dans 10 kΩ	
Réponse en fréquence	20 Hz ~ 20 kHz, +1/-2 dB (MIX L/R, GROUP, AUX /EFX SEND) dans 10 kΩ	
Bruits et ronflements GAIN d'entrée maximum Sensibilité d'entrée de -50 dBu	-128 dBu	Bruit équivalent rapporté en entrée (Rs = 150 Ω)
	-95 dBu	Bruit résiduel (MAIN L/R, MONO, MAIN B, GROUP, AUX ,EFX OUT)
	-83 dBu	Masters MAIN, MONO, GROUP* à niveau nominal et Faders de voies au minimum.
	-76dBu	AUX Master à niveau nominal et tous réglages de voies au minimum.
Gain en tension maximum	74 dB Entre entrée MIC IN et MAIN L/R, GROUP, MONO 66 dB Entre entrée MIC IN et AUX (PRE) 76 dB Entre entrée MIC IN et AUX (POST) / EFX SEND 52;2 dB Entre entrée MIC IN et REC L/R 54 dB Entre entrée LINE IN et Main L/R, GROUP, MONO 46 dB Entre entrée LINE IN et AUX (PRE) 56 dB Entre entrée LINE IN et AUX (POST) / EFX SEND 44 dB Entre entrée ST IN et MAIN L/R, GROUP, MONO 16 dB Entre entrée AUX RETURN IN et MAIN L/R 27,8 dB Entre entrée TAPE IN et MAIN L/R	
Diaphonie (à 1 kHz)	-70 dB entre voies d'entrée -70 dB entre voies d'entrée/sortie (CH INPUT)	
Réglage de Gain (voie mono)	44 dB, variable (-50 dB ~ -6 dB), (-30 dB ~ +14 dB)	
Gain (voies stéréo)	40 dB Variable (-20 dB ~ +20 dB)	
Filtre passe-haut	75 Hz, 18 dB/Octave	
Égalisation de voie	HIGH : Baxendall à 12 kHz, ±15 dB MID : Filtre en cloche 100~8 kHz, ±15 dB LOW : Baxendall à 80 Hz, ±15 dB	
Égalisation de voie	HIGH : Baxendall à 12 kHz, ±15 dB HI- MID : Filtre en cloche 3 kHz, ±15 dB LO-MID : Filtre en cloche 500 Hz, ±15 dB LOW : Baxendall à 80 Hz, ±15 dB	
Afficheur à Leds	2 afficheurs 12 points MAIN L/R, PFL/AFL, GROUP (1~4)	
Effets numériques internes	2 DSP à 24 BIT, 100 Presets	
	Pédale (ON/OFF)	
Témoin de voie	Peak : Le témoin s'allume lorsque le signal pré-Fader de la voie atteint 5 dB sous l'écrêtage.	
Alimentation fantôme	+48 Vcc	
Alimentation USB	+5 Vcc, 0,5 A max., USB A femelle	
Alimentation/consommation	120 Vca/230 Vca/240 Vca, 50/60Hz L2400 : 60 W, L3200 : 75 W	
Poids	L2400 : 16,2 kg, L3200 : 18,1 kg	
Dimensions	L2400 : 798 mm (l) x 533 mm (p) x 162 mm (h), L3200 : 1014 mm (l) x 533 mm (p) x 162 mm (h)	

0 dBu = 0,775 V et 0 dBV = 1 V

Mesuré avec filtre passe-bas à 12,7 kHz, -6 dB/Octave

# Caractéristiques techniques

## Entrées

Connecteur d'entrée	Impédance	Impédance nominale de charge	Niveau	Type de connecteur
CH Mic	4 k $\Omega$	50 ~ 600 $\Omega$	-50 dBu	XLR symétrique
CH Line	10 k $\Omega$	600 $\Omega$	-30 dBu	Jack stéréo 6,35 mm Pointe = Point chaud ; Bague = Pt froid ; Corps = masse
Entrée micro stéréo	3 k $\Omega$	600 $\Omega$	-50 dBu	XLR symétrique
Entrée stéréo	5 k $\Omega$	600 $\Omega$	-20 dBu	Jack asymétrique
Insertion de voie mono	10 k $\Omega$	600 $\Omega$	0 dBu	Jack asymétrique
Insertion de voie mono	10 k $\Omega$	600 $\Omega$	0 dBu	Jack stéréo 6,35 mm Pointe = Départ ; Bague = Retour ; Corps = masse
Retour	10 k $\Omega$	600 $\Omega$	+4 dBu	Jack asymétrique
TALK BACK	3 k $\Omega$	50-600 $\Omega$	-50 dBu	XLR symétrique
TAPE IN	10 k $\Omega$	600 $\Omega$	-10 dBV	RCA

## Sorties

Connecteur de sortie	Impédance	Impédance nominale de charge	Niveau	Type de connecteur
MAIN L/R	200 $\Omega$	600 $\Omega$	+4 dBu	XLR-3-32 type (balanced)
GROUP	150 $\Omega$	600 $\Omega$	+4dBu	Jack stéréo 6,35 mm Pointe = Point chaud ; Bague = Pt froid ; Corps = masse
Aux Send	75 $\Omega$	10 k $\Omega$	+4 dBu	Jack stéréo 6,35 mm Pointe = Point chaud ; Bague = Pt froid ; Corps = masse
CH INSERT OUT	100 $\Omega$	10 k $\Omega$	0 dBu	Jack stéréo 6,35 mm Pointe = Départ ; Bague = Retour ; Corps = masse
MAIN L/R INSERT OUT GROUP INSERT OUT (1~4)	100 $\Omega$	10 k $\Omega$	0 dBu	Jack stéréo 6,35 mm Pointe = Départ ; Bague = Retour ; Corps = masse
Rec Out	600 $\Omega$	10 k $\Omega$	-10 dBV	RCA
Phones Out	100 $\Omega$	33 $\Omega$	100 mW	Jack stéréo

*Caractéristiques sujettes à modifications sans préavis.*







Samson Technologies Corp.  
45 Gilpin Avenue  
Hauppauge, New York 11788-8816  
Phone: 1-800-3-SAMSON (1-800-372-6766)  
Fax: 631-784-2201  
[www.samsontech.com](http://www.samsontech.com)